

CFORCE 450



CF400AU/ CF400AU-L OWNER'S MANUAL

READ THIS MANUAL CAREFULLY
It contains important safety information

This ATV should not be ridden by anyone under 16
years of age. Passenger under 12 are prohibited.



⚠ WARNING

L'uso improprio del veicolo può provocare gravi danni.

IMPORTANTE:

- Leggere attentamente l'intero manuale prima di utilizzare il veicolo e solo dopo essere sicuri di aver compreso tutte le istruzioni.
- ◆ Non utilizzare il veicolo su strada se non targato.
- Superfici asfaltate, lisce o scivolose possono far perdere il controllo del veicolo.
- Utilizzare solo parti di ricambio originali CFMOTO.

ATTENZIONE:

- Tenersi saldi con mani sul manubrio e piedi sulle pedane all'interno del veicolo.
- Ridurre velocità e prestare maggiore cautela nel caso in cui venga trasportato un passeggero.
- Rallentare in caso di percorsi con curve strette ed evitare frenate brusche.
- Assicurarsi che il passeggero abbia letto e compreso correttamente il manuale.
- Assicurarsi che corpi esterni non entrino nel veicolo.



UTILIZZARE SEMPRE UN
CASCO OMOLOGATO ED UN
ABBIGLIAMENTO ADEGUATO



NON UTILIZZARE IL VEICOLO DOPO
AVER ASSUNTO SOSTANZE CHE
DIMINUISCONO LA CAPACITA' DI
GUIDA

 ATTENZIONE

Questo libretto consente una chiara comprensione delle funzioni dei vari componenti e dell'impiego del vostro veicolo. Il manuale include tutte le informazioni relative alla sicurezza e le indicazioni necessarie alla guida, oltre alle procedure per il controllo e la manutenzione del veicolo. In caso di dubbio rivolgersi al rivenditore o ad un centro di assistenza autorizzato.

L'INOSSERVANZA DELLE AVVERTENZE CONTENUTE NEL PRESENTE MANUALE POTREBBE PROVOCARE SERIE CONSEGUENZE PER IL GUIDATORE O IL PASSEGGERO.

 ATTENZIONE

Il gas di scarico del motore di questo prodotto contiene CO, che è un gas letale che potrebbe causare mal di testa, vertigini, nausea o perdita di coscienza, ed anche la morte.

INTRODUZIONE

Grazie per aver scelto un veicolo CFMOTO, e benvenuti nella nostra famiglia del mondo dei proprietari CFMOTO .

Siamo orgogliosi di presentare una linea emozionante di mezzi da lavoro e prodotti ricreativi:

- Fuoristrada: All terrain vehicle (ATV)
- Mezzi da Lavoro: Utility vehicle (UTV)
- Moto e Scooter

CFMOTO è una società specializzata nella produzione di motori raffreddati a liquido, è il fornitore di primo livello nella China. Paragonato al motore raffreddato ad aria, l'effetto di raffreddamento del motore è migliore, la temperatura dell'olio può essere regolata più liberamente, è più potente, ha un minor consumo di carburante, ed infine il motore avrà vita più lunga.

Per un funzionamento sicuro e divertente del vostro veicolo, assicuratevi di seguire le istruzioni e le raccomandazioni di questo manuale d'uso. Il manuale contiene le istruzioni per la manutenzione del veicolo. Le informazioni su maggiori riparazioni sono illustrate nel manuale di servizio CFMOTO, e devono essere eseguite solo da un rivenditore e tecnico di servizi CFMOTO. Il rivenditore CFMOTO conosce il veicolo al meglio, e sa come soddisfare tutte le vostre esigenze, in quanto il suo unico interesse è quello di accontentare il cliente. Tornate dal vostro concessionario per qualsiasi servizio.

A causa di continui miglioramenti nello sviluppo e nella qualità delle componentistiche di produzione, si potrebbero trovare alcune piccole discrepanze tra il veicolo reale e le informazioni presentate in questa pubblicazione . Le rappresentazioni e le procedure descritte in questa pubblicazione, sono destinate ad esclusivo uso di riferimento.

CONTENUTI

Numero di Telaio	5
Informazioni di Sicurezza	6
Stickers e adesivi	37
Funzioni e controlli	43
Operazioni	63
Mantenimento & Lubrificazione	89
Pulizia e ricovero	131
Risoluzione dei problemi	137
Specificazioni	151
Schema elettrico	156

NUMERO DI TELAIO

Il numero di telaio (VIN) è posizionato come da figura.

Quando vengono rimosse le chiavi, vanno conservate in un posto sicuro. Nella versione europea omologabile le chiavi non sono duplicabili. Fare molta attenzione perchè in caso di smarrimento il cliente è costretto ad acquistare un nuovo intero blocchetto chiave.



CF400AU Passo corto

CF400AU-L Passo lungo

Numero identificativo veicolo

Numero seriale del motore

INFORMAZIONI DI SICUREZZA

ATTENZIONE

La mancata osservanza delle avvertenze contenute in questo manuale può provocare lesioni gravi o mortali. Questo veicolo non è un giocattolo e il suo funzionamento può essere pericoloso. Questo veicolo funziona in modo diverso dagli altri veicoli, come motociclette e automobili. Una collisione o ribaltamento si può verificare molto rapidamente, anche durante manovre di routine, se non si prendono le dovute precauzioni. Leggere attentamente questo manuale di istruzioni. Comprendere tutte le avvertenze di sicurezza, le precauzioni e le procedure operative prima di utilizzare il veicolo.

Limiti di età:

Questo è un veicolo per soli adulti. L'età minima richiesta è di 16 anni.

Conoscere il proprio veicolo:

Il conducente del veicolo, è responsabile della propria sicurezza, quella degli altri e della protezione dell'ambiente. E' fondamentale leggere e comprendere questo manuale che include diverse informazioni ed aspetti riguardanti il vostro veicolo, comprese le procedure operative di sicurezza.

Informazioni di Sicurezza

Quando acquistate il vostro nuovo ATV, chiedete al vostro rivenditore di fiducia di farvi una breve presentazione di questo veicolo, e di informarvi sui vari aspetti tecnici, l'utilizzo corretto del veicolo e soprattutto le informazioni di base sulla sicurezza vostra e del passeggero.

Informatevi bene riguardo tutte le leggi e i regolamenti riguardanti questo tipo di veicolo nel vostro paese. Si consiglia vivamente di seguire rigorosamente il programma di manutenzione consigliato indicato nel manuale (Chiaramente specificato nel LIBRETTO DI GARANZIA). Questo programma di manutenzione preventiva, ha lo scopo di garantire che tutti i componenti del veicolo siano accuratamente ispezionati ad intervalli specifici. Le parole seguenti e soprattutto i simboli che appaiono in questo manuale e anche sul vostro ATV, sono fondamentali. Acquisire familiarità con i loro significati prima di leggere il manuale è importantissimo.

ATTENZIONE

Il triangolo di pericolo indica un potenziale pericolo

Informazioni di sicurezza

ATTENZIONE

L'avviso di sicurezza indica un potenziale pericolo con serie lesioni gravi o mortali.

AVVERTENZA

L'Avvertenza indica un potenziale pericolo che può causare lesioni leggere o danni al veicolo.

AVVERTENZA - PERICOLO

Un messaggio di pericolo indica una situazione che può provocare danni al veicolo .

NOTA

Una nota vi avviserà per informazioni o istruzioni importanti.

ATTENZIONE

E' possibile che vengano procurate lesioni gravi o mortali in caso non venissero seguite correttamente le procedure illustrate in dettaglio nel manuale.

- Leggere questo manuale e tutte le istruzioni attentamente e seguire le procedure operative descritte.

Informazioni di sicurezza

- Non utilizzare questo veicolo senza la giusta conoscenza. Contattare eventualmente un rivenditore ufficiale
- per chiarimenti e delucidazioni
 - I minori di 16 anni non possono guidare questo veicolo.
 - Mai permettere ad un cliente di usare il veicolo prima di aver letto questo manuale e tutte le etichette poste sul veicolo.
 - Non usare il veicolo senza i aver indossato un casco omologato che si adatta correttamente. Indossare sempre protezioni per gli occhi, guanti, stivali, una maglietta a maniche lunghe o una giacca, e pantaloni lunghi.
 - Non assumere sostanze come alcool o stupefacenti prima o durante l'uso del veicolo
 - Non viaggiare a velocità eccessiva. Mantenere una velocità adeguata a seconda delle condizioni del terreno, di visibilità, di funzionamento del veicolo, della vostra esperienza, e nel rispetto del codice della strada.
 - Non impennare, fare salti o altre acrobazie.
 - Ispezionare sempre il veicolo prima e dopo ogni uso per assicurarsi che sia in condizioni operative e di sicurezza. Seguire sempre le procedure di ispezione e di manutenzione indicate nel manuale.

Informazioni di sicurezza

- Tenersi saldi con mani sul manubrio e piedi sulle pedane all'interno del veicolo
Viaggiare sempre lentamente e prestare particolare attenzione quando si opera su un terreno sconosciuto.
- Prestare attenzione alle mutevoli condizioni del terreno.
- Non usare mai il veicolo su terreni eccessivamente ruvidi, scivolosi, fangosi e cedevoli.
- Seguire sempre le procedure di svolta corrette. Fare pratica a bassa velocità prima di tentare di girare a velocità sostenuta. Non svoltare a velocità eccessiva.
- Fare ispezionare il veicolo da un concessionario autorizzato se è stato coinvolto in un incidente .
- Non usare mai sulle salite troppo ripide per il veicolo o per le tue abilità . Pratica su piccole salite prima affrontare le più ripide.
- Seguire sempre le procedure corrette per l'arrampicata su salite ripide. Controllare il terreno e la sua superficie con attenzione prima di iniziare la salita. Spingere il peso in avanti. Non aprire mai l'acceleratore improvvisamente o fare bruschi cambi di marcia. Mai andare oltre la cima di una salita ad alta velocità.

Informazioni di sicurezza

- Seguire sempre le procedure corrette per la discesa e per la frenate. Controllare attentamente il terreno prima di iniziare la discesa. Spostare il peso all'indietro. Mai fare una discesa ad alta velocità. Evitare di una discesa ad angolo, che porterebbe il veicolo ad appoggiarsi bruscamente su un lato. Stare più possibile verso la fine della discesa quando possibile .
- Seguire sempre le procedure corrette per attraversare il fianco di una collina. Evitare colline con superfici eccessivamente sdrucciolevoli o allentate. Spostare il peso sul lato a monte del veicolo. Non tentare mai di girare il veicolo mentre si attraversa una collina finché non si ha imparato (prima in piano) la tecnica di svolta indicata in questo manuale. Evitare di attraversare il fianco di una collina troppo ripida quando possibile.
- Usare sempre le procedure corrette, mantenendo una velocità costante durante una salita. Scendere sempre sul lato in salita, o su entrambi i lati se il veicolo è puntato dritto in salita. Girare il veicolo e rimontare seguendo la procedura descritta in questo manuale .

Informazioni di Sicurezza

- Controllare sempre se vi sono ostacoli prima di operare in una nuova area. Non provare mai ad affrontare grandi ostacoli, come rocce o alberi caduti. Seguire sempre le procedure corrette quando si opera su ostacoli.
- Prestare attenzione a possibili slittamenti. Su superfici sdruciolevoli come il ghiaccio, viaggiare lentamente e prestare particolare attenzione per ridurre il rischio di slittamento o scivolamento fuori controllo.
- Evitare di utilizzare il veicolo attraversando acque profonde o con forti correnti. Se inevitabile, viaggiare lentamente, bilanciare il peso con attenzione, evitare movimenti bruschi, e mantenere un movimento in avanti lento e costante. Non svoltare, frenare e accelerare improvvisamente o bruscamente.
- I freni bagnati potrebbero ridurre le capacità di arresto. Provare i freni dopo essere usciti dall'acqua. Se necessario, provarli più volte per consentire all'attrito di asciugare le pastiglie .
- Controllare sempre che non ci siano ostacoli o persone dietro il veicolo prima di effettuare la retromarcia. Quando si è sicuri, muoversi lentamente ed evitare di svoltare con angoli troppo stretti.

Informazioni di Sicurezza

- Usare sempre pneumatici specifici per il veicolo, e mantenere sempre la corretta pressione dei pneumatici
- Non modificare mai un veicolo con un'errata installazione o utilizzo di accessori non autorizzati
- Non superare mai il limite di carico indicato per il veicolo. Il carico deve essere correttamente distribuito e fissato saldamente. Ridurre la velocità e seguire le istruzioni contenute in questo manuale per il trasporto di carico o per il traino. Mantenere una distanza maggiore di frenatura.
- Rimuovere sempre la chiave di accensione quando il veicolo non è in uso per prevenire l'uso non autorizzato o di partenza accidentale .
- Bambini sotto i tre anni e animali non possono essere trasportati sul veicolo.
- Non toccare parti in movimento come ruote, albero di trasmissione etc..

PER ULTERIORI INFORMAZIONI DI SICUREZZA RIGUARDANTI IL VEICOLO, RIVOLGERSI AL RIVENDITORE

Informazioni di Sicurezza

Modifiche

Ci preoccupiamo per la sicurezza dei nostri clienti e per il pubblico in generale, pertanto si consiglia vivamente di non installare sul veicolo nessun tipo di apparecchiatura che può aumentare la velocità o la potenza del veicolo, o di apportare altre modifiche al veicolo per questi scopi. Eventuali modifiche all'originale equipaggiamento del veicolo, costituiscono un pericolo e aumentano il rischio di lesioni. La garanzia viene interrotta se è stata aggiunta un qualsiasi tipo di apparecchiatura, o se sono state apportate modifiche al veicolo per fare aumentare la sua velocità o potenza.

NOTA

L'aggiunta di accessori, tra cui falciatrici, lame, pneumatici etc.. può cambiare le caratteristiche di maneggevolezza del veicolo. Utilizzare solo accessori omologati, e prendere confidenza con la loro funzione e con l'effetto che hanno sul veicolo .

Informazioni di Sicurezza

ATTENZIONE

RISCHI

Utilizzo del veicolo senza una corretta istruzione.

Potrebbero verificarsi gravi lesioni e / o morte se un bambino al di sotto dei 16 anni usa il veicolo. Anche se un bambino è all'interno della fascia di età consigliata per il funzionamento di alcuni veicoli, può non avere le competenze, capacità o consapevolezza necessari per operare il veicolo in modo sicuro e potrebbe essere conseguenza di incidenti o lesioni.

CONSEGUENZE

Il rischio di incidenti aumenta notevolmente se l'operatore non sa come far funzionare il veicolo correttamente in situazioni diverse e su diversi tipi di terreno.

ATTENZIONE

RISCHIO

Permettere la guida ad un minore di 16 anni.

Informazioni di Sicurezza

ATTENZIONE

RISCHIO

Trasportare di più passeggeri di quanto consentito.

CONSEGUENZE

Questo è un veicolo per 2 persone. E' permesso solo 1 passeggero. Portare 2 o più passeggeri riduce notevolmente la capacità di bilanciare e controllare il veicolo, e potrebbe causare un incidente o lesioni per l'operatore e/o per i passeggeri.

COME PREVENIRE INCONVENIENTI

Non trasportare 2 o più passeggeri.

Informazioni di Sicurezza

⚠ ATTENZIONE

RISCHIO

Trasportare passeggeri sul portapacchi posteriore.

CONSEGUENZE

Un passeggero sul portapacchi posteriore potrebbe essere espulso dal veicolo inaspettatamente o può entrare in contatto con dei componenti in movimento, che possono provocare lesioni gravi o mortali.

COME PREVENIRE INCONVENIENTI

Non permettere ai passeggeri di viaggiare sul portapacchi posteriore.

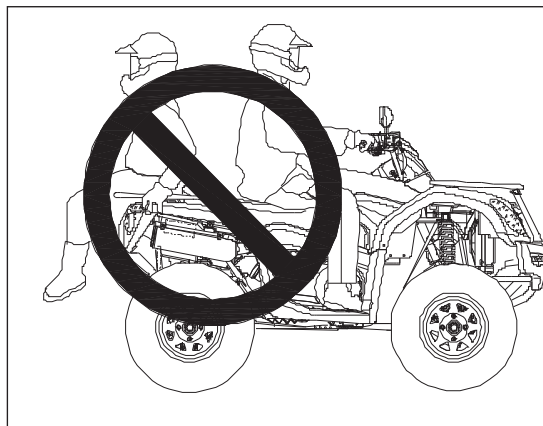

Informazioni di Sicurezza

⚠ ATTENZIONE

RISCHI

E' un rischio usare il veicolo senza casco omologato, senza una protezione per gli occhi e senza un abbigliamento adeguato.

CONSEGUENZE

Utilizzare un veicolo senza casco omologato aumenta il rischio di un trauma cranico, e lesioni gravi o mortali alla testa in caso di incidente. L'utilizzo del veicolo senza protezione per gli occhi può provocare un incidente e in caso di incidente potrebbe aumentare il rischio di una grave lesione all'occhio.

COME PREVENIRE INCONVENIENTI

Indossare sempre un casco omologato e che si adatta in modo corretto. Indossare sempre protezioni per gli occhi (occhiali o visiera), guanti, maglia a maniche lunghe o una giacca, e pantaloni lunghi.

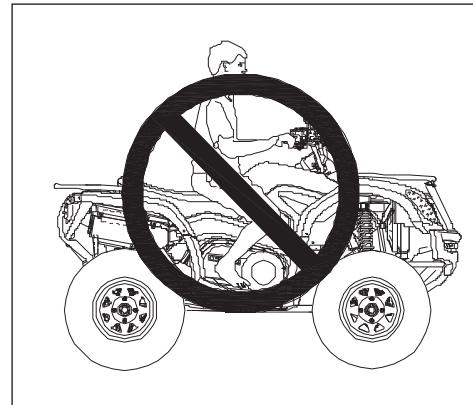

Informazioni di sicurezza

⚠ ATTENZIONE

RISCHIO

Utilizzare il veicolo dopo o durante l'assunzione di alcool o sostanze stupefacenti.

CONSEGUENZE

Il consumo di alcool o sostanze stupefacenti potrebbe compromettere seriamente la guida del conducente. Il tempo di reazione ed i riflessi possono essere più lenti, e l'equilibrio del conducente e la sua percezione potrebbero essere influenzati. Il consumo di alcol o sostanze stupefacenti prima o durante la guida del veicolo potrebbe causare incidenti e lesioni gravi o mortali.

COME PREVENIRE INCONVENIENTI

Non fare uso di alcol o sostanze stupefacenti prima o durante l'utilizzo del veicolo.



Informazioni di Sicurezza

ATTENZIONE

COME PREVENIRE INCONVENIENTI

Utilizzare sempre il veicolo ad una velocità adeguata per il terreno, per la visibilità e le condizioni, e la vostra esperienza.

RISCHIO

Utilizzare il veicolo a velocità eccessive.

CONSEGUENZE

Una velocità eccessiva aumenta la possibilità di perdere il controllo del veicolo, che può provocare un incidente.

Informazioni di Sicurezza

⚠ ATTENZIONE

RISCHI

Impennate, salti ed altre acrobazie

CONSEGUENZE

Il tentativo acrobazie aumenta la possibilità di un incidente, tra cui ribaltamenti.

COME PREVENIRE INCONVENIENTI

Non tentare mai impennate, salti o altre acrobazie.
Evitare esibizioni durante la guida

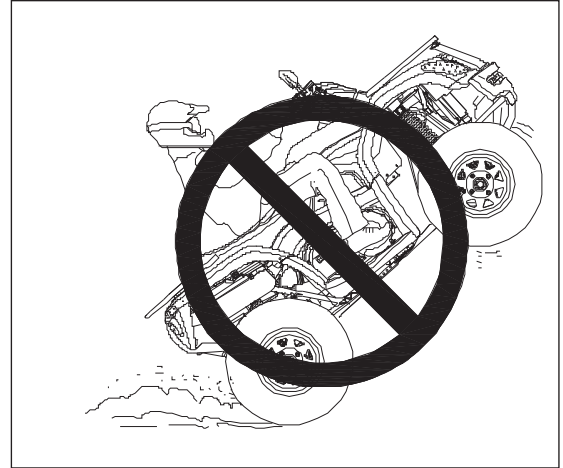

Informazioni di Sicurezza

ATTENZIONE

RISCHI

La mancata ispezione del veicolo prima dell'utilizzo. La scorretta manutenzione del veicolo.

CONSEGUENZE

Una non corretta manutenzione aumenta la possibilità di incidenti o danni al veicolo.

COME PREVENIRE INCONVENIENTI

Ispezionare sempre il vostro veicolo prima di ogni uso per assicurarsi che sia in condizioni operative di sicurezza .

Seguire sempre le procedure di ispezione e di manutenzione e gli orari descritti nel manuale del proprietario .

RISCHI

Rimuovere le mani dal manubrio o i piedi dalle pedane durante il funzionamento del veicolo.

CONSEGUENZE

Rimuovere anche solo una mano o un piede dai comandi, può ridurre la capacità di controllo del veicolo e potrebbe causare la perdita di equilibrio e l'espulsione dal veicolo.

Se il piede dell'operatore non è saldamente piantato sul poggipiedi, potrebbe venire a contatto con le ruote posteriori e causando incidenti o lesioni gravi.

COME PREVENIRE INCONVENIENTI

Tenere sempre entrambe le mani salde sul manubrio e i piedi sulle pedane durante il funzionamento.

Informazioni di Sicurezza

⚠ ATTENZIONE

RISCHI

La mancata cautela quando si opera il veicolo su un terreno sconosciuto.

CONSEGUENZE

Un terreno sconosciuto può contenere rocce nascoste, dossi, o buche che potrebbero causare la perdita di controllo o il ribaltamento.

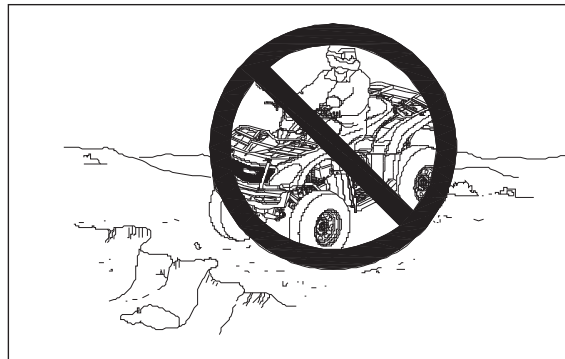

COME PREVENIRE INCONVENIENTI

Viaggiare lentamente e prestare particolare attenzione quando si opera su un terreno sconosciuto. Prestare sempre attenzione alle mutevoli condizioni del terreno.

Informazioni di sicurezza

⚠ ATTENZIONE

RISCHI

Guidare senza una corretta cautela quando si opera su terreni eccessivamente ruvidi, scivolosi o allentati.

CONSEGUENZE

Operando su terreni particolarmente ruvidi, scivolosi o allentati potrebbe causare la perdita di trazione o di controllo, che potrebbe provocare un incidente o un ribaltamento.

COME PREVENIRE INCONVENIENTI

Non utilizzare su terreni eccessivamente ruvidi, scivolosi o allentati fino a quando non sono state apprese e messe in pratica le competenze necessarie per controllare il veicolo su tale terreno. Usare sempre cautela.



Informazioni di Sicurezza

⚠ ATTENZIONE

RISCHI

Sterzare impropriamente è un rischio.

CONSEGUENZE

Sterzare in modo scorretto può causare la perdita di controllo e di portare ad una collisione o ribaltamento.

COME PREVENIRE INCONVENIENTI

Seguire sempre le corrette procedure di svolta, come descritto nel manuale. Praticare la svolta a bassa velocità prima di tentare a velocità sostenuta. Mai svoltare a velocità eccessiva.

RISCHI

Operare su salite troppo ripide è un rischio.

CONSEGUENZE

Il veicolo potrebbe ribaltarsi.

COME PREVENIRE INCONVENIENTI

Non usare mai su salite troppo ripide. Non operare il veicolo sulle salite più ripide di 20°. Fare pratica su piccole salite prima di provare quelle più ripide.

Informazioni di Sicurezza

⚠ ATTENZIONE

RISCHI

Operare su salite in modo inappropriato è un rischio.

CONSEGUENZE

Operare su salite in modo inappropriato potrebbe causare perdita di controllo o ribaltamento.

COME PREVENIRE INCONVENIENTI

Seguire sempre le procedure corrette per le salite come descritto nel manuale.

Controllare sempre il terreno con attenzione prima di ogni salita.

Non usare mai il veicolo su salite più ripide di 20°. Mai effettuare salite con superfici eccessivamente sdrucciolevoli o allentate. Spostare il peso in avanti durante la salita. Non accelerare mai improvvisamente durante la salita. Il veicolo potrebbe capovolgarsi all'indietro. Mai andare in cima ad una salita ad alta velocità perché ostacoli, veicoli o persone potrebbero trovarsi in cima ad una salita.



Informazioni di Sicurezza

⚠ ATTENZIONE

RISCHI

Operare impropriamente su discese è un rischio.

CONSEGUENZE

Scendere impropriamente da una discesa potrebbe causare perdita di controllo o ribaltamento.

COME PREVENIRE INCONVENIENTI

Seguire sempre le procedure corrette per le discese, come descritto nel manuale.

⚠ NOTE

E' richiesta una tecnica particolare in caso di frenata durante una discesa. Vedi pagina 68. Controllare sempre il terreno con attenzione prima di operare su una discesa. Spostare il peso all'indietro. Non scendere ad alta velocità. Evitare di viaggiare su un lato, perché ciò porterebbe il veicolo ad appoggiarsi bruscamente su un lato. Operare verso il basso di una salita se possibile.



Informazioni di Sicurezza

ATTENZIONE

RISCHI

Attraversare o svoltare su terreni in pendenza è un rischio.

CONSEGUENZE

Attraversare o svoltare su terreni in pendenza potrebbe causare perdita di controllo o ribaltamento.



COME PREVENIRE INCONVENIENTI

Non tentare mai di girare il veicolo su un terreno in pendenza fino a quando non si ha imparato la tecnica di svolta corretta in piano, come descritto nel manuale. Vedi pagina 67. Prestare attenzione quando si accende il veicolo in pendenza. Evitare di attraversare sul lato una collina ripida.

ATTRAVERSARE SUL LATO UNA COLLINA:

Seguire sempre le procedure corrette, come descritto nel manuale. Evitare terreni eccessivamente srucciolevoli o allentati. Spostare il peso sul lato a monte del veicolo.

Informazioni di Sicurezza

⚠ ATTENZIONE

RISCHI

Fermarsi, andare indietro o scendere dal veicolo mentre si è in pendenza è un rischio.

CONSEGUENZE

Il veicolo potrebbe ribaltarsi

COME PREVENIRE INCONVENIENTI

Mantenere un velocità costante su terreni in pendenza.

⚠ IN CASO DI PERDITA DI VELOCITA'

Tenere il peso in avanti. Applicare il freno anteriore. Quando si è completamente fermi, azionare il freno posteriore, poi mettere la marcia in parcheggio.

⚠ IN CASO DI RISCHIO DI RIBALTAMENTO

Mantenere il peso in avanti. Non azionare il motore.



Informazioni di Sicurezza

Mai azionare il freno posteriore durante un ribaltamento all'indietro. Applicare il freno anteriore. Quando completamente fermo, azionare il freno posteriore, e spostare la marcia in parcheggio. Smontare dal lato a monte, o su uno dei due lati, se il veicolo è puntato dritto in salita. Girare il veicolo e rimontare, seguendo la procedura descritta nel manuale. Vedi pagina 69.

ATTENZIONE

RISCHI

Operare impropriamente sugli ostacoli è un rischio.

CONSEGUENZE

Utilizzare impropriamente il veicolo su ostacoli può causare perdita di controllo o ribaltamento.

COME PREVENIRE INCONVENIENTI

Prima di guidare in una nuova area, verificare la presenza di ostacoli. Evitare di utilizzare il veicolo su grandi ostacoli come rocce e alberi caduti quando possibile. Se inevitabile, usare estrema cautela e seguire sempre le procedure corrette come indicate nel manuale.

Informazioni di Sicurezza

ATTENZIONE

RISCHI

Slittamenti o sbandamenti sono rischi.

CONSEGUENZE

Slittamenti o sbandamenti possono causare la perdita di controllo del veicolo. Se i pneumatici riprendono trazione inaspettatamente, il veicolo potrebbe ribaltarsi.

COME PREVENIRE INCONVENIENTI

Su terreni scivolosi come il ghiaccio, viaggiare con cautela e usare maggiore attenzione per ridurre le possibilità di slittamento o sbandamento fuori controllo.

Informazioni di Sicurezza

⚠ ATTENZIONE

RISCHI

Il sovraccarico del veicolo o il trasporto e traino in modo inappropriato è un rischio.

CONSEGUENZE

Il sovraccarico o traino può causare cambiamenti nella gestione del veicolo, che potrebbero portare alla perdita di controllo o a un incidente.

COME PREVENIRE INCONVENIENTI

Non superare mai la capacità di carico indicata per questo veicolo. Il peso del carico deve essere distribuito correttamente e fissato saldamente. Ridurre la velocità durante il trasporto di carico o quando si traina un rimorchio. Lasciare una distanza di sicurezza maggiore per la frenatura.

Seguire sempre le istruzioni contenute nel manuale per il trasporto di carichi o traino di un rimorchio.

Vedi pagina 63.

Informazioni di Sicurezza

ATTENZIONE

RISCHI

Utilizzare il veicolo attraverso acque profonde o con forti correnti è un rischio.

CONSEGUENZE

I pneumatici possono galleggiare, causando la perdita di trazione e la perdita di controllo, che porta ad un incidente o ribaltamento.

COME PREVENIRE INCONVENIENTI

Evitare di utilizzare il veicolo attraverso acque profonde o con forti correnti. Se è inevitabile controllare che l'acqua non superi la profondità massima raccomandata (vedi pagina 70), viaggiare lentamente, bilanciare il peso con attenzione, evitare movimenti bruschi, e mantenere un movimento in avanti lento e costante. Non fare svolte improvvise e non fermarsi, non sterzare bruscamente. I freni bagnati potrebbero subire una riduzione della capacità di arresto. Provare sempre i freni dopo aver lasciato l'acqua. Se necessario, frenare più volte per asciugare le pastiglie.

Informazioni di Sicurezza

⚠ATTENZIONE

RISCHI

Utilizzare impropriamente la retromarcia è un rischio.

CONSEGUENZE

Il veicolo potrebbe urtare un ostacolo o una persona, provocando lesioni gravi.

COME PREVENIRE INCONVENIENTI

Prima di innestare la retromarcia, verificare sempre se vi sono ostacoli o persone dietro il veicolo. Se in sicurezza, procedere lentamente.

⚠ATTENZIONE

RISCHI

Utilizzare il veicolo con pneumatici impropri o con la pressione dei pneumatici scorretta o irregolare è un rischio.

CONSEGUENZE

L'utilizzo di pneumatici impropri, o il funzionamento del veicolo con pressione dei pneumatici scorretta o irregolare, potrebbe causare la perdita di controllo o incidenti.

COME PREVENIRE INCONVENIENTI

Usare sempre la dimensione e il tipo di pneumatici specificate nel manuale del veicolo. Mantenere sempre la corretta pressione dei pneumatici.

Informazioni di Sicurezza

ATTENZIONE

RISCHI

L'utilizzo del veicolo che ha subito modifiche è un rischio.

CONSEGUENZE

L'installazione non corretta di accessori o modifiche del veicolo potrebbe causare cambiamenti nella gestione del veicolo, che potrebbero portare ad un incidente.

COME PREVENIRE INCONVENIENTI

Non modificare mai il veicolo attraverso installazioni improprie o utilizzo di accessori impropri. Tutte le parti e gli accessori aggiunti al veicolo deve essere realmente parti o componenti progettate per l'uso su questo veicolo e devono essere installate e utilizzate secondo le istruzioni approvate. Consultare il proprio rivenditore per ulteriori informazioni.

Informazioni di Sicurezza

ATTENZIONE

RISCHI

L'utilizzo del veicolo su lastre ghiacciate è un rischio.

CONSEGUENZA

Possono verificarsi lesioni gravi o mortali nel caso in cui il veicolo o il guidatore dovessero cadere su lastre ghiacciate.

COME PREVENIRE INCONVENIENTI

Non utilizzare il veicolo su superfici di acqua ghiacciate.

Informazioni di Sicurezza

ATTENZIONE

Lasciando le chiavi nel cruscotto, chiunque non autorizzato può condurre il veicolo, causando gravi lesioni o mortali. Rimuovere sempre la chiave di accensione quando il veicolo non è in uso.

ATTENZIONE

Dopo un ribaltamento o incidente, il concessionario di servizio qualificato deve ispezionare l'intero veicolo per eventuali danni, compresi freni, acceleratore e sterzo.

ATTENZIONE

Per l'utilizzo sicuro di questo veicolo, il conducente deve avere buon senso e buone capacità fisiche. Le persone con disabilità cognitive o fisiche che operano questo veicolo hanno un maggiore rischio di ribaltamento e perdita di controllo, che potrebbe portare a lesioni gravi o mortali.

ATTENZIONE

I componenti del sistema di scarico sono molto caldi durante e dopo l'uso del veicolo. Componenti caldi possono causare gravi ustioni e lesioni. Non toccare i componenti del sistema di scarico. Tenere sempre materiali combustibili a distanza dal sistema di scarico. Fare attenzione quando si passa attraverso erba alta, in particolare se l'erba è secca.

LOCALIZZAZIONE DELLE ETICHETTE CON INDICAZIONE DI SICUREZZA SUL VEICOLO

Le etichette di avvertenza sono state collocate sul veicolo per la vostra sicurezza. Leggere e seguire attentamente le istruzioni su ogni etichetta. Se un'etichetta diventa illeggibile o si stacca, contattare il rivenditore per l'acquisto di una sostitutiva.

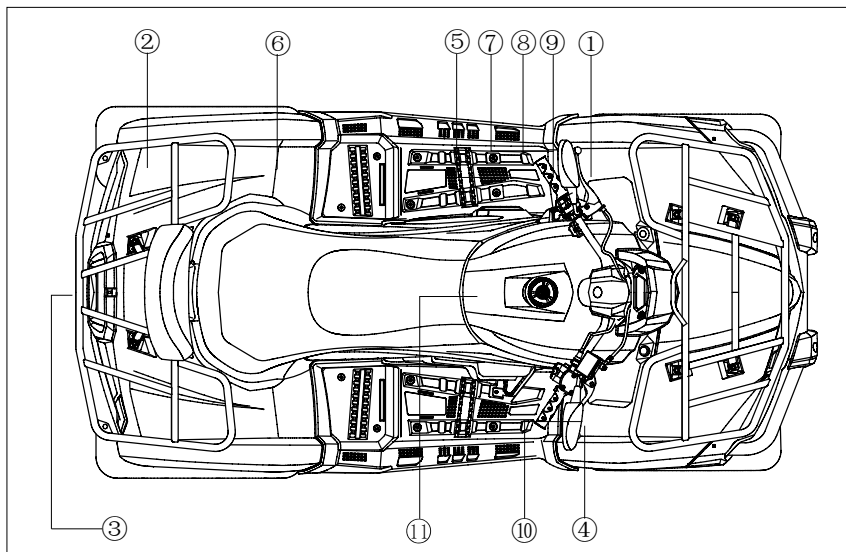

Etichette con Indicazioni di Sicurezza

①

⚠ ATTENZIONE
NON trasportare passeggeri su questo veicolo.
carico massimo: 20 kg

②

⚠ ATTENZIONE
NON trasportare passeggeri su questo veicolo.
carico massimo: 20 kg

⚠ ATTENZIONE
NON trasportare passeggeri su questo veicolo.
carico massimo: 40 kg

⚠ ATTENZIONE
NON trasportare passeggeri su questo veicolo.
carico massimo: 40 kg

③

LIMITE MASSIMO DI CARICO

LIMITE MASSIMO DI TRAINO:	150 kg
LIMITE MASSIMO CARICO PORTAPACCHI ANTERIORE:	30 kg

④

⚠ ATTENZIONE



Passeggeri **sotto i 12 anni** sono vietati.

Il passeggero deve essere ben posizionato e deve tenere stretta l'impugnatura

TDM N/M/NP NMD

⚠ ATTENZIONE



Il passeggero non deve **mai** guidare.

La guida da parte del passeggero può provocare una perdita di controllo del veicolo, con conseguenti lesioni gravi o mortali.

9GQ0-190103 EU151

Etichette con Indicazioni di Sicurezza

⑤

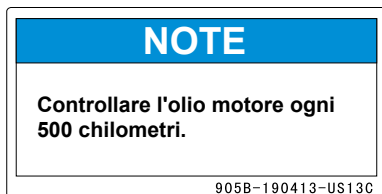

⑥

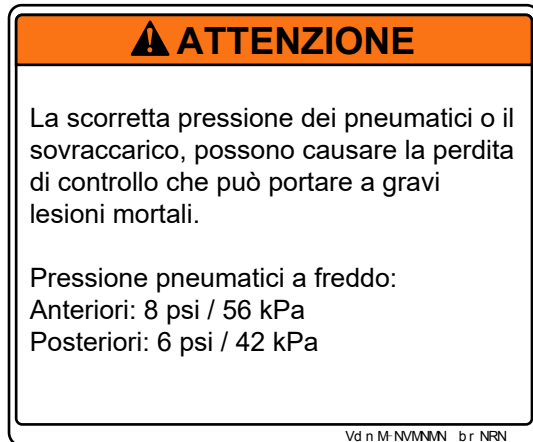

⑦



Etichette con Indicazioni di Sicurezza

8

ATTENZIONE

L'uso improprio di questo veicolo può portare a lesioni gravi o mortali.



UTILIZZARE SEMPRE UN CASCO OMOLOGATO ED UN ABBIGLIAMENTO ADEGUATO



NON FARE USO DI ALCOL O SOSTANZE STUPEFACENTI PRIMA O DURANTE L'UTILIZZO DEL VEICOLO

NON utilizzare il veicolo:

- senza un'adeguata formazione o istruzione
- a velocità elevate, superiori alle proprie capacità o condizioni

SEMPRE:

- utilizzare tecniche di guida corrette per evitare ribaltamenti su terreni in pendenza o accidentati e nelle curve.
- evitare superfici asfaltate o scivolose che potrebbero compromettere la gestione e il controllo del veicolo.

Leggere attentamente e comprendere correttamente il manuale. Seguire tutte le indicazioni e le avvertenze contenute.

ATTENZIONE

L'uso improprio di questo veicolo può portare a lesioni gravi o mortali.



UTILIZZARE SEMPRE UN CASCO OMOLOGATO ED UN ABBIGLIAMENTO ADEGUATO



NON TRASPORTARE PASSEGGERI



NON FARE USO DI ALCOL O SOSTANZE STUPEFACENTI PRIMA O DURANTE L'UTILIZZO DEL VEICOLO

NON utilizzare il veicolo:

- senza un'adeguata formazione o istruzione
- a velocità elevate, superiori alle proprie capacità o condizioni

SEMPRE:

- utilizzare tecniche di guida corrette per evitare ribaltamenti su terreni in pendenza o accidentati e nelle curve.
- evitare superfici asfaltate o scivolose che potrebbero compromettere la gestione e il controllo del veicolo.

Leggere attentamente e comprendere correttamente il manuale. Seguire tutte le indicazioni e le avvertenze contenute.

Vd n M-NVMND b r NFN

9

SELEZIONE MARCIA

- Leggere attentamente il manuale prima dell'utilizzo
- Il veicolo deve essere fermo prima di cambiare marcia
- Tenere premuto il freno posteriore durante il cambio della marcia

10

ATTENZIONE

Turning the vehicle in 4WD-LOCK ("DIFF.LOCK") takes more effort.

Quando si fanno manovre, utilizzare il veicolo a bassa velocità e prestare la massima attenzione per evitare perdite di controllo.

9010-190002 US1310

11

ATTENZIONE



Non trasportare più di un passeggero!
Il passeggero deve essere ben posizionato e deve tenersi saldo durante il funzionamento del veicolo.

Etichette con Indicazioni di Sicurezza

Abbigliamento Adeguato

Indossare sempre indumenti adatti al tipo di guida.

La guida del veicolo richiede indumenti di protezione speciali per comodità e per ridurre il rischio di lesioni.

1. **Casco:**

Il casco è la parte più importante dell'abbigliamento protettivo e per la guida sicura. Un casco omologato può prevenire una grave lesione alla testa.

2. **Protezione per gli occhi:**

Non bastano da occhiali da sole per una corretta protezione degli occhi. Un paio di occhiali di protezione o uno scudo del casco offre la migliore protezione per gli occhi. Essi devono essere mantenuti puliti e devono essere infrangibili.

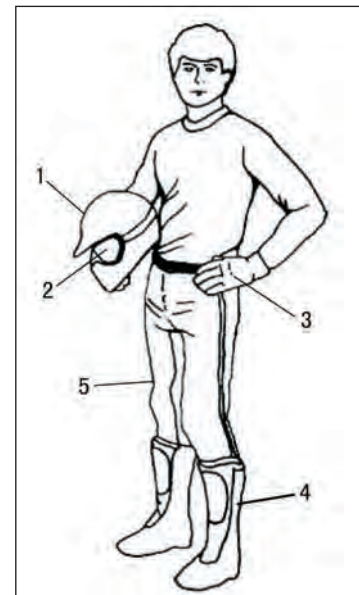

Etichette con Indicazioni di Sicurezza

Abbigliamento Adeguato

3. Guanti:

I guanti da fuoristrada con protezioni per le nocche sono i migliori per comfort e protezione.

4. Stivali:

La calzatura migliore consiste in un paio di stivali rigidi e resistenti sopra il polpaccio, come i classici stivali da moto-cross.

5. Abbigliamento:

Indossare sempre maniche lunghe e pantaloni lunghi per proteggere braccia e gambe. Pantaloni da moto con ginocchiere e una maglia protezioni sulle spalle per una migliore protezione.

Descrizione del Veicolo

Strumentazione

⚠ ATTENZIONE

Premendo il pulsante verde (fig.5), mentre il veicolo è in accelerazione, può causare la perdita di controllo dello stesso, e provocare lesioni gravi o mortali. Rilasciare sempre l'acceleratore prima di premere il pulsante 'Override' verde (fig.5).

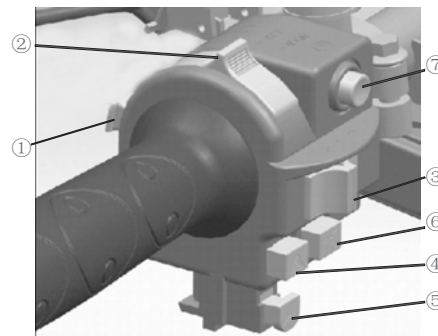

1. **Override Button** (pulsante verde fig.5)

La velocità massima normalmente è limitata quando si opera in 4WD-LOCK . Se le condizioni richiedono più forza nel motore, premere questo pulsante per superare la limitazione della velocità. (vedi pagina 47, 48 per una spiegazione dettagliata circa l' interruttore di bloccaggio differenziale anteriore e la sua funzione.) Rilasciando il pulsante ripristina la funzione di limitazione della velocità. Quando il pulsante è premuto, la spia di override si accende.



Descrizione del Veicolo

2. Interruttori

L'interruttore dei fari può essere impostato su 3 posizioni:  " 、 “  ” 、 “ OFF ” .

 : Quando l'interruttore è su questa posizione, si accendono le luci abbaglianti e le luci di posizione.

 : Quando l'interruttore è su questa posizione si accendono le luci anabbaglianti e le luci di posizione.

OFF: Quando l'interruttore è su questa posizione il faro anteriore e le luci posteriori si accendono.

3. Indicatori di direzione

Spostare il pulsante su  quando si intende cambiare direzione e girare a sinistra.

Spostare il pulsante su  quando si intende cambiare direzione e girare a destra.

4. Quattro frecce  gli indicatori di direzione anteriori e posteriori lampeggiano contemporaneamente.

ATTENZIONE

Non accendere i fari con il motore spento per più di 15 minuti. La batteria può scaricarsi al punto che il motorino di avviamento non funzionerà più correttamente. Se questo dovesse accadere, rimuovere la batteria e ricaricarla.

Descrizione del Veicolo

5. Pulsante del clacson

Premere il pulsante quando si vuole azionare il clacson

6. Pulsante spegnimento motore

Quando l'interruttore è su  il motore si spegne

Quando l'interruttore è su  il motore può rimanere acceso

7. Pulsante di Accensione

Quando si ha la chiave girata con il quadro acceso, premere il pulsante  per avviare il veicolo.

Freni

Freno Anteriore

Il freno anteriore ① si trova sulla manopola destra, per azionarlo tirare la leva verso la manopola.

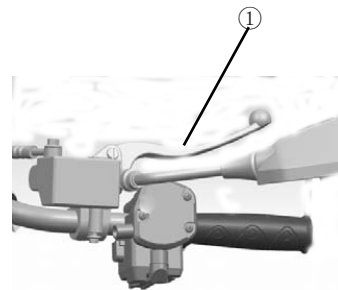

Descrizione del Veicolo

Freno Posteriore ed Integrale

Il freno posteriore ed integrale è a pedale ② ed è localizzato sulla pedana destra del veicolo. Premere verso il basso per azionare il freno posteriore ed anteriore.

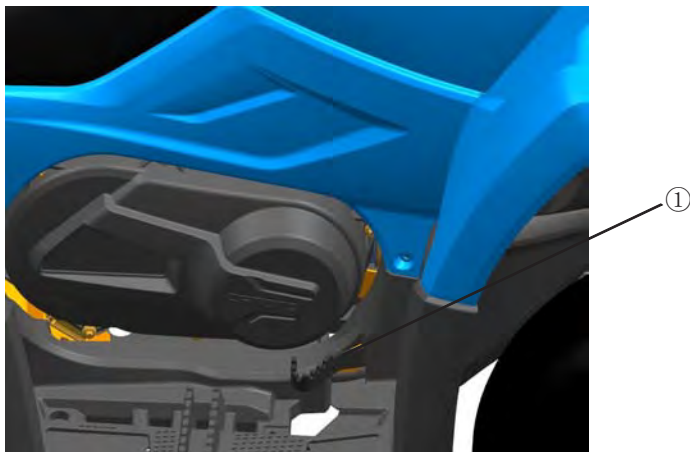

⚠ ATTENZIONE

Il freno a mano (se previsto) non deve essere utilizzato in pendenza.

Caratteristiche & Controlli

Olio dei freni

Controllare il livello dell'olio nella pompa dei freni, prima della guida. Tenere premuta la leva o il pedale. Qualsiasi 'spugnosità' indicherebbe una possibile perdita del liquido o un basso livello dell'olio, che deve essere sistemato prima della guida . Rivolgersi al proprio rivenditore per una corretta diagnosi e riparazione.

Controllare il livello dell'olio nel veicolo e anche nella vaschetta posta sul manubrio del vostro ATV. La pompa dei freni anteriore è posizionata a destra sul manubrio. Il serbatoio dell'olio dei freni, è posizionato a destra del veicolo, vicino alla pedana del passeggero. Il livello dell'olio dei freni anteriore, può essere controllato dal vetrino posto sulla pompa freni ①

Quando il livello dell'olio è troppo basso, riempire fino al livello corretto con olio dello stesso tipo.

⚠ATTENZIONE

Un eccessiva quantità di olio può causare problemi alla frenata, che può risultare davvero pericolosa. Mantenere il livello dell'olio alla quantità raccomandata. Non eccedere oltre il livello massimo.

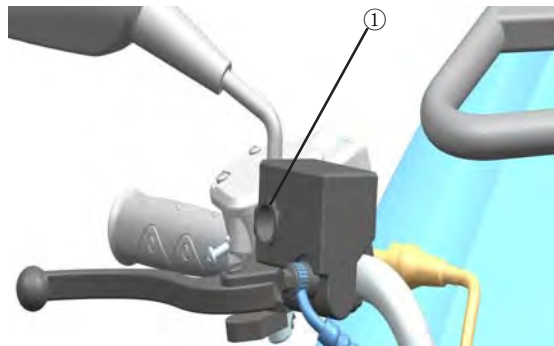

Caratteristiche e Controlli

⚠ NOTE

Quando controllate il livello dell'olio, il veicolo deve essere posizionato su terreno in piano con il manubrio dritto. Se il livello è basso (vedi figura a lato numero 2), aggiungere la quantità necessaria per portarlo al livello giusto. Utilizzare olio di buona qualità DOT3 o DOT4.

Non riempire oltre il livello massimo

⚠ ATTENZIONE

Non conservare e usare bottiglie parziali di liquido dei freni. L'olio dei freni è igroscopico, il che significa che assorbe rapidamente l'umidità dell'aria. L'umidità assorbita si trasforma in acqua, che si miscela con l'olio e che può causare seri problemi all'impianto frenante. Dopo aver aperto una confezione di olio dei freni, scartare qualsiasi parte non utilizzata.



Descrizione del Veicolo

Freno di Stazionamento

Quando si parcheggia, spegnere il motore e spostare la leva del cambio sulla posizione di parcheggio (ATTENZIONE : Quando si sposta la leva in PARKING, spingere sempre il pedale del freno). Muovere leggermente il veicolo in avanti e indietro, per controllare che il freno di stazionamento sia stato inserito .



Precauzioni importanti

Non dipendere solo dal freno di stazionamento. Se il veicolo è parcheggiato in pendenza, bloccare sempre le ruote sul lato a valle per evitare un ribaltamento. Si consiglia di parcheggiare sempre su un terreno in piano.

Descrizione del Veicolo

Tappo del Serbatoio

Chiudere il tappo del serbatoio con una rotazione oraria, e assicurarsi che il tappo sia ben stretto.

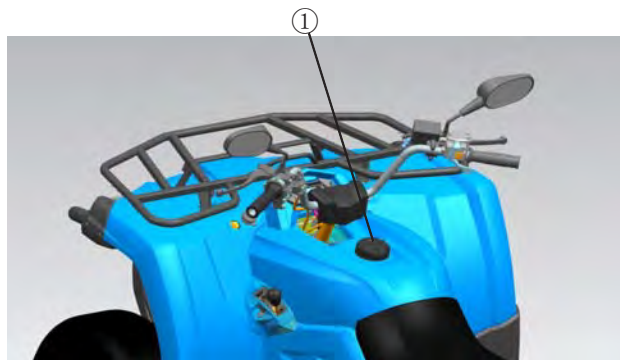

Descrizione del Veicolo

Sicurezza del Carburante

⚠ ATTENZIONE

- La benzina è altamente infiammabile ed esplosiva in determinate condizioni.
- Usare la massima cautela quando si maneggia la benzina.
- Il rifornimento deve essere sempre fatto con il motore spento e all'aperto, o in una zona ben ventilata.
- Non trasportare mai un contenitore di plastica con la benzina nei portapacchi durante la guida.
L'elettricità statica tra portapacchi e il contenitore potrebbe causare una scintilla.
- Non fumare o permettere che ci siano fiamme libere o scintille dentro o vicino alla zona in cui si svolge il rifornimento di carburante o dove si conserva il carburante.
- Non riempire eccessivamente il serbatoio. Non riempire il collo del serbatoio.
- Se si versa benzina sulla pelle o sugli abiti, lavare immediatamente con acqua e sapone e cambiarsi gli indumenti.
- Non avviare il motore o farlo funzionare in un ambiente chiuso. Il gas di scarico del motore è velenoso e può provocare perdita di coscienza o morte.

⚠ WARNING

Lo scarico del motore di questo prodotto contiene sostanze chimiche che causano il cancro, difetti congeniti o altri danni. Utilizzare questo veicolo soltanto all'aperto o in ambienti ben ventilati .

Descrizione del Veicolo

Leva del Cambio Automatico

La leva del cambio ① si trova sul lato destro del veicolo.

L: Marce Ridotte

H: Marce Normali

N: Folle

R: Retro

P: Parcheggio



Quando si cambia marcia, premere sempre la leva del freno posteriore (freno a pedale).

Descrizione del Veicolo

Questo veicolo è dotato di un interruttore del comando delle quattro ruote motrici " 2WD " / " 4WD " ① e un blocco del differenziale anteriore -interruttore " LOCK" / " 4WD " ②.

Selezionare l'unità appropriata a seconda del terreno.

- Due ruote motrici (2WD) : L'alimentazione viene fornita solo alle ruote posteriori.
- Quattro ruote motrici (4WD) : L'alimentazione viene fornita alle ruote posteriori e anteriori.
- Quattro ruote motrici con il differenziale anteriore bloccato (4WD -LOCK). L'alimentazione viene fornita contemporaneamente alle 4 ruote facendole lavorare alla stessa velocità (senza utilizzo del differenziale anteriore)

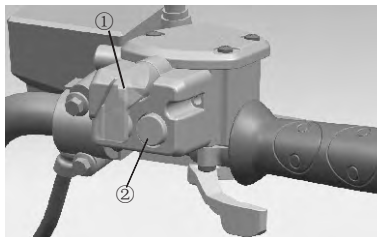

Descrizione del Veicolo

Interruttore di comando a quattro ruote motrici

" 2WD " / " 4WD " ② : Per passare da 2WD a 4WD , fermare l'ATV , e quindi impostare l'interruttore su " 4WD " .

Quando l' ATV è in 4WD, l'indicatore " 4WD " si accende sul display del cruscotto.

" 4WD " / " 2WD " : Per passare da 4WD a 2WD, fermare l'ATV, accertarsi che la leva ① sia spostata sull'interruttore di bloccaggio del differenziale anteriore, e quindi impostare l'interruttore ② a " 2WD " .

Quando l' ATV è in 2WD, l'indicatore " 2WD " si accende sul display del cruscotto.

Tutte le variazioni da 2WD a 4WD e viceversa devono essere tassativamente effettuate a veicolo fermo.

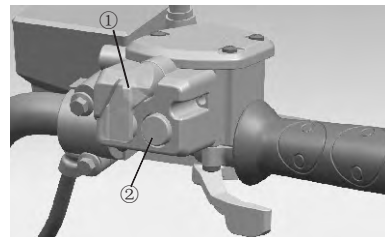

Descrizione del veicolo

Interruttore blocco differenziale anteriore " LOCK " / " 4WD " " ①

Per bloccare il differenziale anteriore in 4WD, assicurarsi che il comando a quattro ruote motrici sia impostato su 4WD, fermare l'ATV, spostare la leva ② sull'interruttore 4WD / 2WD, quindi impostare la leva ① per bloccare. Quando il differenziale anteriore è bloccato, il " 4WD " sul display del cruscotto si accende .

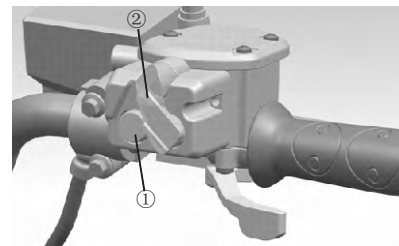

⚠ NOTE

- Quando l'interruttore è impostato su " LOCK", la luce dell'indicatore di bloccaggio differenziale anteriore lampeggerà fino a quando il differenziale anteriore sarà bloccato.
- Quando la spia lampeggia, girare il manubrio a sinistra e a destra, così si aiuterà il blocco del differenziale anteriore ad inserirsi.
- Avviare il veicolo prima che il bloccaggio del differenziale anteriore sia correttamente inserito, (ad esempio , quando la spia lampeggia) farà sì che la velocità del motore sia limitata fino a quando l'inserimento non sarà completo.
- Quando l' ATV è in 4WD -LOCK, la velocità massima di trasporto è limitata a 35 km / h. Tuttavia, se le condizioni lo richiedono, la potenza del motore sarà disponibile premendo l'interruttore di override per disattivare il limitatore di velocità in 4WD -LOCK .

Descrizione del Veicolo

Leva dell'acceleratore

Quando il motore è in funzione, il movimento della leva dell'acceleratore in avanti, aumenterà la velocità del motore. Regolare la velocità del veicolo variando la posizione dell'acceleratore. Poiché la leva dell'acceleratore è a molla, il veicolo decelera non appena si rilascia la leva, e il motore torna alla minimo.

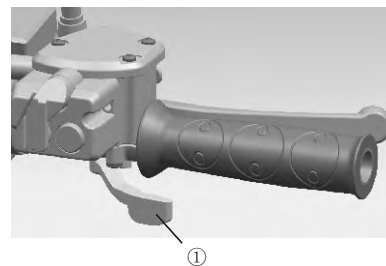

Prima di avviare il motore, controllare la leva dell'acceleratore ① per essere sicuri che sia in funzione senza intoppi. Assicurarsi che ritorna nella posizione iniziale, non appena si rilascia la leva.

⚠ ATTENZIONE

Controllare il funzionamento della leva del gas prima di avviare il motore. Se non funziona, cercarne le cause e correggere il problema prima di guidare l'ATV. Consultare il rivenditore se non si riesce a trovare o risolvere il problema da soli.

Descrizione del Veicolo

Limitatore di Velocità

Il limitatore di velocità mantiene minore l'apertura dell'acceleratore, anche quando la leva dell'acceleratore viene spinta al massimo. Stringendo la vite ② si limita la potenza massima disponibile del motore e diminuisce la velocità massima dell'ATV.

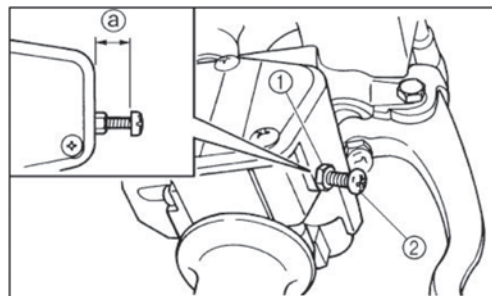

⚠ ATTENZIONE

Non girare la vite di regolazione più di 12 mm. Assicurarsi sempre che il gioco della leva dell'acceleratore sia corretto.

Descrizione del Veicolo

Interruttore Principale

Le funzioni delle rispettive posizioni dell'interruttore sono le seguenti :

- ⌚ : Il motore può essere avviato solo in questa posizione e i fari e la luce posteriore si accendono quando l'interruttore della luce è accesa. La chiave non può essere rimossa in questa posizione .
- ⊗ : Tutti i circuiti elettrici sono disinseriti. In questa posizione la chiave può essere rimossa.

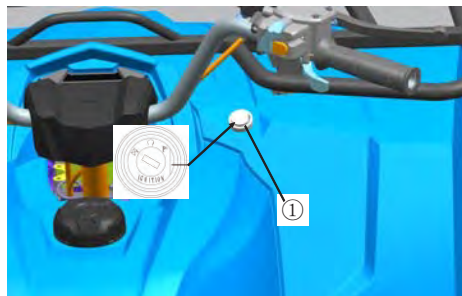

Descrizione del Veicolo

Spie e Luci di Avviso

- ① **Indicatori di Direzione:** comprende freccia destra e sinistra. (vedi pag. 43)
- ② **Luci di posizione:** Questa spia si accende quando si accendono le luci di posizione ☺☹ insieme a quelle anabbaglianti ☸
- ③ **Spia abbagliante :** Questa spia si accende quando l'interruttore dei fari è sugli abbaglianti ☸
- ④ **Indicatori di Marcia: L , H, N, R, P**

Marce Ridotte “ L ”

Questa spia si accende quando il cambio è in posizione L.

Marce Normali “ H ”

Questa spia si accende quando il cambio è in posizione H.

Folle “ N ”

Questa spia si accende quando il cambio è in posizione N.

Retro “ R ”

Questa spia si accende quando il cambio è in posizione R.

Parcheggio “ P ”

Questa spia si accende quando il cambio è in posizione P.

Vedi pag. 44

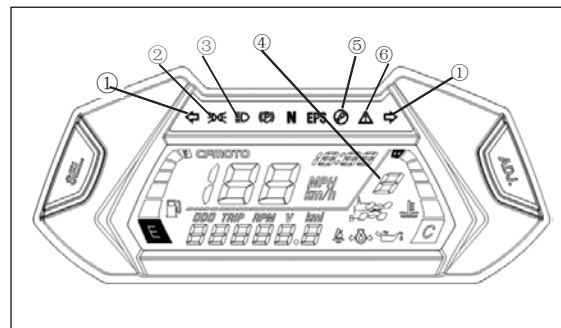

- ① Indicatori di posizione
- ② Luci di posizione
- ③ Abbaglianti
- ④ Marce
- ⑤ Indicatore EFI
- ⑥ Pulsante override



⑤ **Spia di Iniezione EFI :**

Questa spia si accende quando ci sono problemi al sistema di iniezione EFI. (Vedi pag. 150)

⑥ **Spia di Override :**

Questa spia si accende quando viene premuto il pulsante verde di Override (Limitatore)

Cruscotto

1. Spia di Trazione : Corrisponde al tipo di guida che si sta utilizzando. Quando il veicolo è impostato su 2WD, la spia mostra “” questo disegno, se invece il veicolo è impostato su 4WD, mostra “” e quando impostato su 4WD+LOCK, mostra “” questo disegno. Vedi pag. 44.

2. Spia dell'olio : Quando il motore non viene correttamente lubrificato, la spia si accende.

3. Spia livello Carburante : la spia mostra quanto carburante rimane, F significa che è pieno. Quando la spia diventa rossa, significa che il veicolo può percorrere ancora al massimo 50 km, dunque deve essere fatto carburante il prima possibile.

4. Indicatori di Velocità: Indica la velocità in numeri, e può essere scelta in km / h o in Miglia. Vedi pag. 44

5. Display di Chilometraggio : Indica il chilometraggio del veicolo, può essere impostato in Km o Miglia
Vedi pag. 44.

6. Spia dell'EPS : Quando il veicolo ha impostato il sistema EPS, la spia è accesa. Vedi pag. 150.

Descrizione del Veicolo

Contachilometri/Settaggio

ESEMPIO	GUARDARE DISPLAY	PULSANTE DA USARE	RISULTATO
DA KM A MIGLIA	Velocità/Contakm	Premere a lungo ①	Misura in km←→Misura in Miglia
CAMBIO MISURA DEI KM	Mileage ODO	Premere ①	ODO→T RIP→RPM→ODO
CANCELLAZIONE KM PARZIALI	Mileage TRIP	Premere a lungo ①	Si azzerano i km parziali
OROLOGIO - REGOLAZ.ORE	Ore e minuti	Premere ②	Aumentano le ore (0~12)
OROLOGIO - REGOLAZ.MINUTI	Ore e minuti	Premere a lungo ②	Aumentano i minuti (0~59)



Utilizzo del Veicolo

Rodaggio

Il periodo di rodaggio per un veicolo nuovo è molto importante, sia per la vostra sicurezza che per quella del veicolo. Un attento rodaggio di un nuovo motore porta a prestazioni più efficienti e ad una durata maggiore del motore. Eseguire con attenzione le procedure.

Ricordiamo che il non rispetto del tagliando di fine rodaggio a 500km, può provocare gravi danni al motore, e soprattutto la cessazione immediata della garanzia.

Utilizzo del veicolo

ATTENZIONE

Non caricare o trasportare un rimorchio carico durante le prime 20 ore di utilizzo, non sforzare troppo il veicolo e non portarlo a velocità elevate, poiché potrebbero danneggiare alcune parti del motore o diminuire la durata del motore. Non far funzionare il motore con valvola a farfalla aperta oltre 1/2 durante le prime 10 ore di utilizzo. Non utilizzare con l'acceleratore aperto oltre 3/4 durante le prime 10 - 20 ore di utilizzo.

Operare il veicolo in condizioni normali dopo il periodo di rodaggio.

L'uso di olii diversi da quelli consigliati può causare gravi danni al motore. Si consiglia l'uso di solo olio speciale per motori a 4 tempi: SAE 15W - 40 / SG.

Eseguire le seguenti procedure prima dell'operazione :

1. Riempire il serbatoio del carburante con la benzina.
2. Mettere l'ATV su una superficie piana per controllare il livello dell'olio. Aggiungere olio se necessario, per mantenere il livello dell'olio tra il segno del minimo e il segno del massimo.
3. Inizialmente guidare lentamente. Trovare uno spazio aperto per familiarizzare con il funzionamento del veicolo e la sua maneggevolezza.
4. Non lasciare in veicolo inutilizzato per un periodo prolungato.

Utilizzo del Veicolo

5. Eseguire controlli regolari sui livelli dei fluidi, sui comandi e sulle aree descritte a pag. 65 prima dell'utilizzo.
6. Pull only light loads.
7. Sostituire l'olio e il filtro olio non oltre i 500/750km.

Ispezione iniziale

WARNING

Se non viene effettuato un controllo corretto prima di ogni utilizzo, si potrebbero avere conseguenze di lesioni gravi o mortali. Ispezionare sempre il veicolo prima di ogni uso per assicurarsi che sia in condizioni operative adeguate.

Controlli preliminari		
Componente	Operazione	Pag.
Freni	Controllare il funzionamento, la corsa a vuoto.	45, 118
Liquido dei Freni	Controllare il livello del fluido e se ci sono perdite.	48
Sospensioni	Controllare e lubrificare se necessario.	129
Sterzo	Controllare che si sterzi senza intoppi.	

Utilizzo del Veicolo

Controlli Preliminari		
Componente	Operazione	Pag.
Cambio	Assicurarsi che non vi siano intoppi durante il cambio delle marce.	
Pneumatici	Controllare la condizione e la pressione.	154
Ruote e Tappi	Controllare condizione, tenuta e fissaggi.	122, 123
Assemblaggio e Cablaggi	Controllare e verificare la tenuta di fissaggio.	
Carburante, Olio e Liquido di Raffreddamento	Assicurarsi che i livelli siano corretti.	98, 99 104, 105
Tubi del Refrigerante	Controllare che non vi siano perdite.	
Acceleratore	Controllare il funzionamento, la corsa a vuoto e che non vi siano intoppi durante l'accelerazione o la decelerazione.	114
Luci, Spie ed Interruttori	Assicurarsi che funzionino correttamente.	58 ~ 60

Utilizzo del Veicolo

Controlli preliminari		
Componente	Operazione	Pag.
Filtro dell'aria	Controllare e pulire.	110, 111
Scatola del Filtro	Controllare che non vi siano impurità all'interno.	
Luci anteriori e posteriori	Controllare il corretto funzionamento.	126 - 128
Abbigliamento di Guida	Indossare il casco, guanti, indumenti protettivi.	41, 42

Utilizzo del veicolo

Accensione

ATTENZIONE

Il gas di scarico del motore contiene monossido di carbonio tossico e può causare la perdita di conoscenza con conseguenti lesioni gravi o mortali. Non fare funzionare il motore in un ambiente chiuso.

ATTENZIONE

Utilizzare il veicolo subito dopo l'accensione potrebbe causare danni al motore. Lasciare che il motore si riscaldi per diversi minuti prima di utilizzare il veicolo.

Avvio del Motore a freddo:

1. Tenere premuto il pedale del freno posteriore.
2. Girare l'interruttore di accensione su "⌚", girare l'interruttore di arresto su "ON".
3. Spostare il cambio su N, folle.

NOTE

Quando il cambio è in folle, se la spia sul cruscotto non si accende, rivolgersi al rivenditore per ispezionare il circuito elettrico o regolare il sistema del cambio.

Utilizzo del Veicolo

Il motore può essere avviato in qualsiasi marcia se si preme il pedale del freno posteriore. Tuttavia si raccomanda di spostare la leva del cambio in folle, N, o parcheggio, P, prima di avviare il motore.

4. Chiudere Completamente la leva dell'acceleratore e avviare il motore premendo l'interruttore di avviamento.

Se il motore non si avvia, rilasciare l'interruttore di avviamento, quindi premerlo di nuovo. Aspettare alcuni secondi prima del successivo tentativo. Ogni avviamento deve essere il più breve possibile per preservare l'energia della batteria. Non far funzionare il motore per più di 10 secondi per ogni tentativo.

Se la batteria è scarica, smontare la batteria per la ricaricarla.

5. Continuare a scaldare il motore fino a quando non gira al minimo senza problemi prima di iniziarne l'utilizzo.

ATTENZIONE

Vedi pag. 63, di rodaggio, prima di azionare il motore per la prima volta.

Utilizzo del Veicolo

Cambio Marce

⚠ ATTENZIONE

Prima di cambiare marcia, è necessario riportare la leva dell'acceleratore in posizione iniziale e fermare l'ATV, altrimenti, il cambio può essere danneggiato.

Cambiare Marcia:

1. Riportare la leva dell'acceleratore in posizione iniziale e fermare l'ATV.
2. Applicare il pedale del freno posteriore, passare alla marcia desiderata spostando la leva selettoria lungo la guida di spostamento.
3. Accelerare lentamente.

⚠ NOTE

Assicurarsi che la leva del cambio sia completamente spostata sulla posizione desiderata.



Utilizzo del Veicolo

NOTE

- a. Quando si è in retromarcia, la spia della retromarcia dovrebbe essere accesa.
 - b. Le spie dovrebbero accendersi a seconda della marcia impostata, se non è così, chiedere al concessionario un controllo.
 - c. A causa di un meccanismo di sincronizzazione nel motore, la luce non si accende fino all'avvio del veicolo.
4. Quando si utilizza la retromarcia, controllare che non vi siano persone od ostacoli dietro al veicolo
5. Rilasciare quindi il pedale del freno posteriore, ed accelerare lentamente, sempre guardando alle vostre spalle.

ATTENZIONE

Quando si usa la retromarcia, assicurarsi che non vi siano ostacoli o persone dietro di voi, e quando si è sicuri, procedere lentamente .

Utilizzo del Veicolo

Trasporto Merci

ATTENZIONE

Il sovraccarico del veicolo, trasporto o traino di carico improprio può alterare la maneggevolezza del veicolo e può causare la perdita di controllo o un'instabilità dell'impianto frenante.

Seguire sempre queste precauzioni quando si trasporta un carico :

- Non superare mai la capacità di carico indicata per questo veicolo.
- Ridurre la velocità.
- Quando si opera su terreni accidentati o in pendenza, ridurre la velocità e cercare di mantenere stabile il carico.
- La distribuzione di peso nel portapacchi posteriore deve essere il più avanti e il più basso possibile. Portare un carico alto alza il baricentro e porta ad una condizione meno stabile. Ridurre il peso del carico se elevato. Quando il peso del carico è decentrato, fissare il carico saldamente e guidare con estrema cautela.
- Tutti i carichi devono essere fissati saldamente prima del funzionamento. Carichi non assicurati possono spostarsi e portare a condizioni di funzionamento instabili, che potrebbero provocare perdita di controllo del veicolo ed incidenti. Accertarsi sempre che il portapacchi posteriore sia abbassato.

Utilizzo del Veicolo

- Quando si guida con carichi che si estendono oltre il portapacchi, la stabilità e la manovrabilità possono essere fortemente compromesse, provocando un ribaltamento.
- Portare un carico sul portapacchi posteriore o anteriore, può causare uno squilibrio e può aumentare le possibilità di ribaltamento del veicolo. Bilanciare i carichi in modo proporzionale tra il portapacchi anteriore e il portapacchi posteriore, senza superare la capacità di carico indicata.
- Usare la massima cautela quando si frena con un veicolo carico. Evitare terreni o situazioni che potrebbero portare alla perdita di controllo del veicolo.
- Agganciare sempre il rimorchio al gancio traino.
- Il veicolo non deve mai superare i 16 km / h quando traina un carico in piano, mentre non deve mai superare gli 8 km / h durante il traino di carichi in terreni accidentati, in pendenza, in curva , o in salita o discesa.
- Fare attenzione a non ostruire il faro durante il caricamento dei portapacchi.

Distribuzione del Peso di Carico

Questo ATV è stato progettato per portare o trainare una certa quantità di carico. Leggere sempre attentamente le avvertenze di distribuzione del carico indicate sulle etichette di pericolo e di informazione, e non superare mai i pesi massimi specificati. Il peso del carico dovrebbe essere montato il più basso possibile. Quando si opera su terreni accidentati o in pendenza, ridurre la velocità e mantenere stabile il carico e le condizioni di guida .

Utilizzo del Veicolo

1. Posizionare sempre il carico più avanti possibile
2. Utilizzare il veicolo con estrema cautela ogni volta che si trasportano o trainano carichi.
L'equilibrio, la gestione ed il controllo del veicolo possono essere compromessi.
3. Viaggiare lentamente

Guidare in Sicurezza

Procedure di Guida

1. Posizionarsi seduti in posizione eretta con entrambi i piedi sulle pedane e con entrambe le mani sul manubrio.
2. Avviare il motore e lasciarlo scaldare, applicare i freni, Mettere il cambio in marcia.
3. Controllare l'ambiente circostante e determinare il percorso di viaggio.
4. Rilasciare i freni.
5. Premere lentamente la leva dell'acceleratore con il pollice destro e iniziare la guida. La velocità del veicolo è controllata da una molla posta sulla leva dell'acceleratore.
6. Procedere lentamente. Provare manovre, accelerazioni e freni su superfici piane.

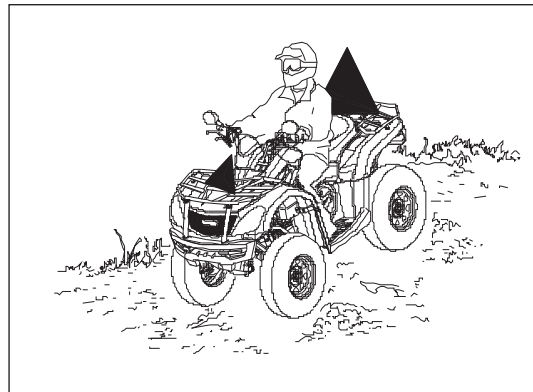

Utilizzo del Veicolo

Come Curvare

Per svoltare, indirizzare il manubrio nella direzione della svolta, portando il busto all'interno della curva e sostenendo il peso sulla pedana esterna. Questa tecnica altera l'equilibrio di trazione tra le ruote, permettendo di effettuare la svolta senza problemi. La stessa tecnica dello spostamento del peso dovrebbe essere utilizzata in retromarcia

⚠ NOTE

Fare pratica di svolte a bassa velocità prima di tentare di girare a velocità sostenute.

⚠ ATTENZIONE

Fare curve molto strette o a velocità eccessiva può provocare ribaltamenti o causare lesioni gravi. Evitare di girare facendo angoli acuti. Mai girare a velocità elevate.



Utilizzo del Veicolo

Guida su Superfici Scivolose

Ogni volta che si guida su superfici scivolose, come piste bagnate, ghiaia, o ghiacciate, seguire le seguenti procedure:

1. Rallentare quando si guida in aree scivolose.
2. Mantenere un alto livello di attenzione, controllare il percorso evitando curve veloci e strette che possono causare slittamenti.
3. Correggere lo scivolamento girando il manubrio nella direzione dello slittamento e spostando il peso del corpo in avanti.
4. Guidare con le 4WD impostate può aiutare.

ATTENZIONE

Possono verificarsi gravi danni al veicolo se viene inserita l'AWD mentre le ruote girano. Inserire sempre l'AWD quando le ruote sono ferme.

ATTENZIONE

La mancata attenzione quando si guida su superfici scivolose può causare la perdita di aderenza dei pneumatici e portare alla perdita di controllo, a incidenti o lesioni gravi e mortali. Non frenare durante uno slittamento. Non utilizzare il veicolo su superfici eccessivamente scivolose. Ridurre sempre la velocità e usare maggiore cautela.

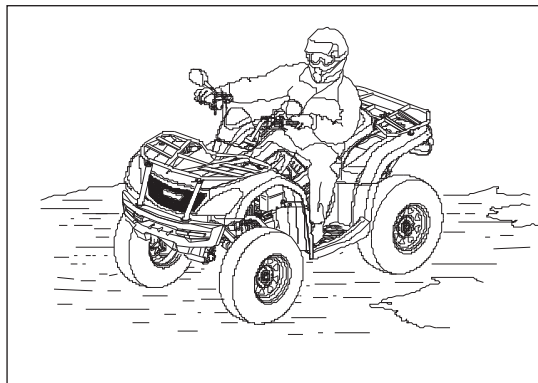

Utilizzo del Veicolo

Guida in Salita

Quando si guida in salita, seguire le seguenti indicazioni:

1. Viaggiare sempre dritti in salita.
2. Evitare ripide colline (20° al massimo).
3. Tenere entrambi i piedi sulle pedane.
4. Spostare il peso in avanti.
5. Mantenere una velocità costante.
6. Prestare sempre molta attenzione e siate pronti a prendere provvedimenti di emergenza.

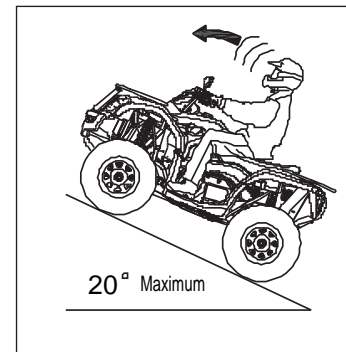

Se si perde molta velocità di salita:

Tenere il peso in avanti. Applicare il freno anteriore. Quando si è completamente fermi, inserire il freno posteriore e quindi spostare il selettore del cambio in posizione di parcheggio.

Se l'ATV inizia a rotolare all'indietro:

Tenere il peso in avanti. Non accelerare. Mai azionare il freno posteriore. Applicare il freno anteriore. Quando completamente fermo, azionare il freno posteriore, e poi mettere il selettore del cambio in posizione di P parcheggio. Scendere dal veicolo dal lato a monte, o da uno dei due lati se ATV è puntato dritto in salita. Girare l'ATV e risalire seguendo la procedura descritta a pag. 81.

Utilizzo del veicolo

ATTENZIONE

Frenate e maneggevolezza sono influenzate quando si guida in zone collinari. Una procedura non corretta potrebbe causare la perdita di controllo, un ribaltamento e provocare lesioni gravi o mortali.

Evitare salite ripide (20° al massimo).

Usare la massima cautela quando si guida in pendenza, e seguire le procedure operative corrette descritte nel manuale.

Attraversamento Laterale su Pendenze

ATTENZIONE

Attraversare in modo sbagliato colline o pendenze, può causare la perdita di controllo o il ribaltamento del veicolo, con conseguenti lesioni gravi o mortali. Evitare di attraversare il lato di una collina. Seguire le procedure corrette, come indicato nel manuale. Attraversare lateralmente una pendenza è un tipo di guida pericolosa, e deve essere evitata se possibile. Se si entra in una situazione in cui è necessario farlo, seguire le seguenti indicazioni:

1. Rallentare.
2. Mantenere il peso a monte, e tenere i piedi sulle pedane e mani sul manubrio.
3. Indirizzare il veicolo a monte per mantenere la direzione.

Utilizzo del Veicolo

⚠ NOTE

Se il veicolo si impunta, portare la ruota anteriore in discesa, e se possibile scendere dal lato a monte immediatamente.

Guidare in Discesa

Quando si guida in discesa, seguire le seguenti indicazioni:

1. Procedere dritti.
2. Spostare il peso verso la parte posteriore del veicolo.
3. Rallentare.
4. Applicare leggermente i freni posteriori per rallentare.
5. Familiarizzare con il funzionamento dei freni posteriori.

⚠ ATTENZIONE

Guidare a velocità eccessiva può causare la perdita di controllo e provocare lesioni gravi o mortali.

Procedere lentamente in discesa.

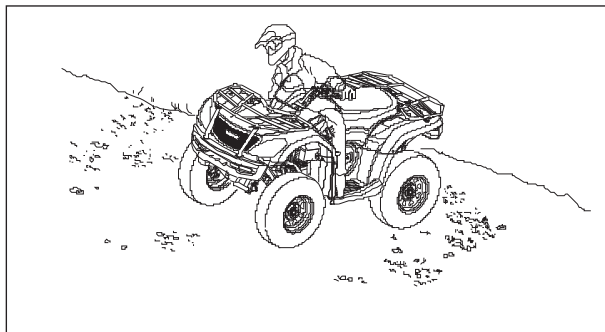

Utilizzo del Veicolo

Fare Inversione in Salita o Discesa

⚠ ATTENZIONE

Manovre non corrette di salita, potrebbero causare la perdita di controllo o il ribaltamento e provocare lesioni gravi o mortali. Evitare salite ripide (20° al massimo). Usare la massima cautela quando si guida su pendenze, e seguire le procedure operative descritte nel manuale. Se il veicolo si ferma in salita, mai andare indietro giù per la discesa. Una manovra che può essere utilizzata quando è necessario girare indietro mentre si sta facendo una salita è la K - turn

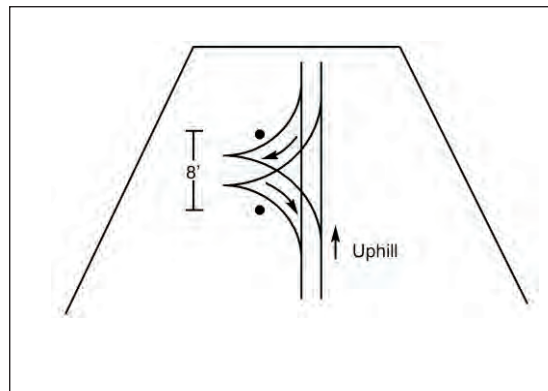

Utilizzo del Veicolo

1. Fermarsi e spostare la leva del cambio in posizione di parcheggio, mantenendo il peso corporeo in salita.
2. Spegnerne il motore.
3. Scendere sul lato a monte, o a sinistra se il veicolo è puntato diritto in salita .
4. Rimanendo a sinistra del veicolo, girare il manubrio completamente a sinistra.
5. Tenendo la leva del freno, spostare la leva selettore del cambio in posizione di marcia ridotta e lentamente consentire al veicolo di girarvi intorno (alla vostra destra) fino a che non è perpendicolare alla salita o leggermente girato verso il basso.
6. Portare la leva selettore in posizione di parcheggio e rimontare sul veicolo dal lato a monte, mantenendo il peso corporeo verso la salita.
7. Riavviare il motore, mentre si tiene la leva del freno, spostare la leva del cambio in posizione di marcia bassa ridotta.
8. Rilasciare il freno e procedere lentamente, controllare la velocità con il freno, fino a quando il veicolo non si trova in piano.

Guidare attraverso Acqua

Questo ATV può attraversare l'acqua con una profondità massima consigliata fino a sotto le pedane. Seguire queste procedure quando si guida attraversando l'acqua.

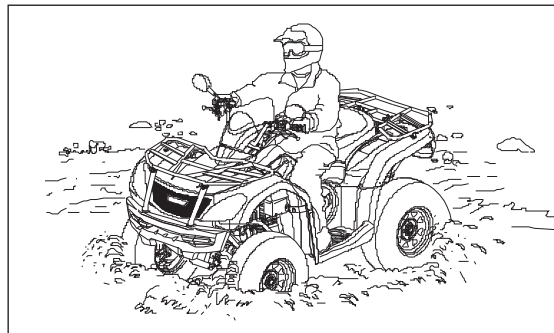

1. Determinare la profondità dell'acqua e la corrente prima di attraversare.
2. Scegliere un percorso in cui entrambe le sponde hanno uguali pendenze.
3. Procedere lentamente, evitando rocce ed ostacoli se possibile.
4. Dopo essere passati attraverso l'acqua, asciugare i freni applicando una leggera pressione sulla leva fino a quando l'azione frenante non torna normale. Il fango può danneggiare gravemente una o più parti del veicolo, se non rimosso con la dovuta cura.

NOTE

Evitare di utilizzare il veicolo attraverso acque profonde o con forti correnti. Se non è possibile evitare l'acqua che supera la profondità massima raccomandata, andare lentamente, bilanciare il peso con attenzione, evitare movimenti bruschi, e mantenere un movimento in avanti lento e costante. Non fare svolte improvvise o fermarsi, e non fare accelerazioni o frenate improvvise.

Dopo aver utilizzato il veicolo in acqua, è fondamentale controllare il veicolo come da manutenzione. Vedi a pag. 117. C'è assolutamente bisogno di controlli accurati a: olio motore, olio della trasmissione, olio dei differenziali, scatole ingranaggi anteriori e posteriori, e tutti gli ingrassatori.

NOTE

Se l'acqua è entrata nella CVT, seguire la procedura descritta a pagina 113 per l'essiccazione del CVT. Se il veicolo viene immerso per errore, si consiglia di portarlo per un accurato controllo da un rivenditore ufficiale. L'acqua può causare gravi danni al veicolo.

Utilizzo del Veicolo

⚠ ATTENZIONE

Possono verificarsi gravi danni al motore se il veicolo non è accuratamente ispezionato dopo l'utilizzo in acqua. Eseguire i passaggi descritti nella tabella della manutenzione.

Se il veicolo viene immerso o utilizzato in acqua che supera il livello della pedana, rivolgersi al rivenditore per dei controlli prima di avviare il motore.

Guidare in presenza di Ostacoli

Attenzione! Guardare sempre avanti e cercare di capire bene il terreno sul quale si sta viaggiando. Essere costantemente attenti a pericoli ed ostacoli quali tronchi, rocce e rami.

⚠ ATTENZIONE

Se il veicolo incontra improvvisamente un ostacolo non visibile, si può rischiare di danneggiare il veicolo e di riportare gravi lesioni o la morte.

Viaggiare con cautela su terreni sconosciuti.

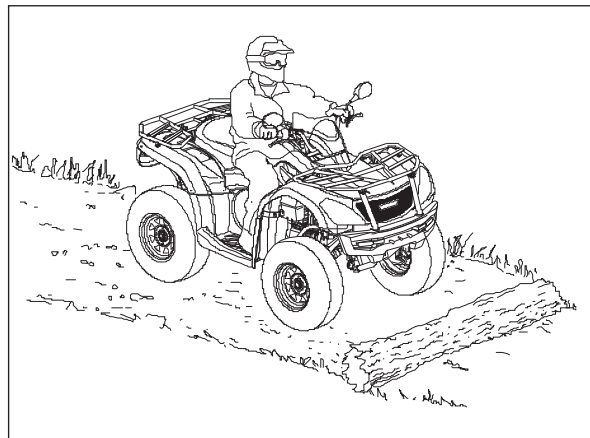

Utilizzo del Veicolo

Guidare in Retromarcia

Seguire le seguenti procedure quando si guida in retromarcia:

1. Evitare sempre la retromarcia in discesa.
2. Svoltare lentamente.
3. Applicare i freni lentamente per l'arresto.
4. Evitare fare curve troppo strette.
5. Non accelerare improvvisamente durante la retromarcia.

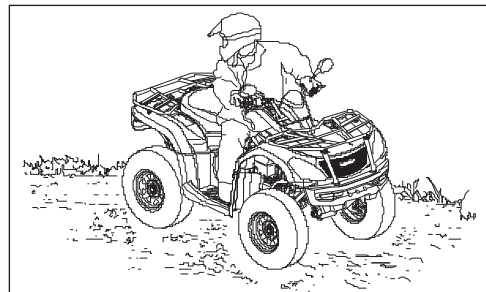

⚠ NOTA

Il vostro ATV è dotato di un limitatore di velocità della retromarcia: il pulsante verde (Override button). Accelerare sempre lentamente in retromarcia. Nel caso in cui necessitate di più velocità, premere il pulsante verde per escludere il limitatore. Effettuare questa operazione solo in caso di necessità e per un tempo molto limitato. La mancata cautela quando si opera in retromarcia può provocare lesioni gravi o mortali. Prima di inserire la retromarcia, controllare sempre se vi sono ostacoli o persone dietro al veicolo. Quando si è sicuri, procedere lentamente. Non utilizzare l'interruttore di Override, se non solo per reale necessità. Usare con cautela. Evitare retromarce su pendenze, ed evitare di fare svolte strette.

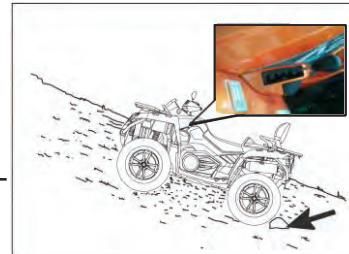

Utilizzo del Veicolo

⚠ ATTENZIONE

Utilizzare il veicolo alla massima potenza per un periodo molto prolungato, può causare un eccessivo deposito dei gas di scarico nella marmitta, con conseguente danni al motore.

Parcheggiare in Pendenza

Evitare di parcheggiare in pendenza se possibile. Se inevitabile, seguire queste procedure:

1. Spegnerne il motore.
2. Posizionare la leva selettoria del cambio in posizione di parcheggio.
3. Bloccare sempre le ruote posteriori a valle, come illustrato.

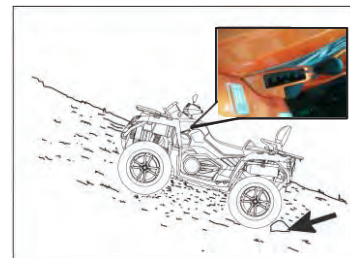

Utilizzo del Veicolo

ACCENSIONE ATV

Per ottenere la massima trazione durante la guida in 2WD o 4WD, le due ruote posteriori sono montate saldamente su un'asse e girano insieme alla stessa velocità. Inoltre, quando si guida in 4WD -LOCK, anche le ruote anteriori girano insieme alla stessa velocità. Pertanto, a meno che la ruota interna della curva dovesse scivolare o perdere trazione, l' ATV riuscirà comunque a tenere la curva. Deve essere utilizzata una particolare tecnica di svolta per consentire all' ATV di fare curve rapidamente e facilmente. E' essenziale che questa tecnica venga imparata prima a bassa velocità.

WARNING

Seguire sempre le procedure corrette per girare, come descritto in questo manuale. Provare a girare a bassa velocità prima di tentare di girare a velocità sostenuta. Non girare a velocità superiori alle vostre abilità.

o Viaggiare ad una velocità lenta e usare maggiore distanza e cautela per le manovre in 4WD- LOCK. Quando ci si avvicina ad una curva, rallentare e cominciare a girare il manubrio nella direzione desiderata. Nel frattempo, spostare il peso sulla pedana all'esterno della curva e spostare la parte superiore del corpo all'interno della curva. Utilizzare l'acceleratore per mantenere una velocità costante durante la curva. Questa manovra permetterà alla ruota interna della svolta, di scivolare leggermente, permettendo al veicolo di girare correttamente.

Utilizzo del Veicolo

Questa procedura dovrebbe essere praticata più volte a bassa velocità ed in una area vasta e senza ostacoli. Se viene utilizzata una tecnica sbagliata, l'ATV potrebbe andare dritto. Se l' ATV non gira, fermarsi e poi praticare di nuovo la procedura. Se la superficie di guida è scivolosa, ci si può aiutare posizionando il vostro peso più avanti possibile e sedendovi più avanti sul sedile.

Una volta imparata questa tecnica si dovrebbe essere in grado di eseguirla a velocità più elevata o in curve strette.

Le procedure di guida improprie, quali bruschi cambiamenti di velocità, frenate eccessive ed improvvise, movimenti del corpo non corretti, o troppa velocità in curva, possono causare il ribaltamento del veicolo. Se l' ATV inizia a ribaltarsi verso l'esterno durante una curva, spostare il peso più all'interno. Può anche essere necessario lasciare gradualmente l'acceleratore e guidare verso l'esterno della curva per evitare il ribaltamento.

Ricorda: Evitare alte velocità finché non si è completamente sicuri del il funzionamento del vostro ATV.

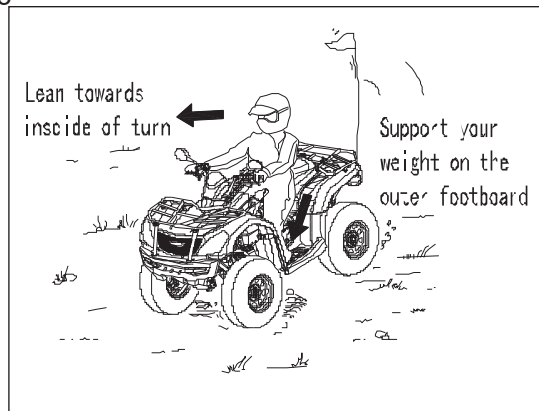

Manutenzione e Lubrificazione

Accessori

Le prese di corrente forniscono alimentazione a 12V per gli accessori operativi come faretto portatili. Prima di apportare qualunque modifica o aggiunta di accessori, si prega di consultare il proprio rivenditore.

Tabella di Manutenzione Periodica

Un'attenta manutenzione periodica aiuta a mantenere il veicolo più in sicurezza, ed in condizioni più affidabili. Il controllo, la regolazione e la lubrificazione dei componenti più importanti sono illustrati nella tabella della manutenzione periodica. Ispezionare, pulire, lubrificare, regolare, e sostituire le parti se necessario. Se l'ispezione rivela la necessità di sostituzione qualche parte di ricambio, si prega di utilizzare ricambi originali disponibili presso il concessionario.

NOTE

Le regolazioni e le riparazioni sono importanti. Se non si ha familiarità con il manuale di servizio (Service Manual) e le procedure di intervento, si può compromettere la sicurezza del veicolo, del guidatore e dei suoi passeggeri. **Solo un concessionario autorizzato e qualificato, può eseguire queste operazioni.**

Gli intervalli di manutenzione nella seguente tabella si basano su condizioni di guida medie e una velocità media del veicolo di circa 20 chilometri all'ora. I veicoli sottoposti a uso estremo devono essere controllati con maggiore frequenza.

Manutenzione e Lubrificazione

USO ESTREMO DEL VEICOLO

- Immersioni frequenti nel fango, acqua o sabbia
- Uso da corsa o da gara con frequente uso al massimo dei giri
- Utilizzo a velocità lenta prolungata, o utilizzo con carico pesante
- Lunga inattività del veicolo
- Utilizzo con temperature atmosferiche particolari (molto freddo - molto caldo)

Prestare particolare attenzione al livello dell'olio. Un innalzamento del livello dell'olio durante la stagione fredda può indicare problemi nella coppa dell'olio o nel carter. Cambiare immediatamente l'olio se il livello comincia a salire. Monitorare il livello dell'olio, e se continua a salire, interrompere utilizzo e determinare la causa o rivolgersi al rivenditore.

Punti chiave della Tabella di Manutenzione

- ▶ Eseguire queste procedure più spesso per i veicoli sottoposti a uso estremo.
- Rivolgersi a un rivenditore autorizzato per eseguire questi servizi.

PERICOLO

Un errato svolgimento delle procedure contrassegnate con un " ■ " potrebbe provocare guasti ai componenti del veicolo e provocare lesioni gravi o mortali. E' necessario rivolgersi a un rivenditore autorizzato per eseguire questi controlli.

Manutenzione e Lubrificazione

Manutenzione Ordinaria prima dell'utilizzo

Eeguire i seguenti passaggi:

Componente		Intervallo di Manutenzione			Operazioni
		ore	controlli	km	
■	Sterzo	Prima di ogni utilizzo			Effettuare modifiche necessarie. Vedi pag. 65.
▶	Sospensioni anteriori				
▶	Sospensioni posteriori				
	Pneumatici				
▶	Olio dei freni				
▶	Livello olio				
	Freni				
	Gomme				
	Fissaggio telaio				
▶	Olio del motore				
▶	Filtro dell'aria				
▶	Cassa filtro				

Manutenzione e Lubrificazione

Manutenzione periodica

	Liquido di raffreddamento	50h	giornalieri	1500	Controllare il livello quotidianamente, cambiare ogni 2 anni o 6.000 km. La verifica iniziale dovrebbe essere fatta dopo circa 500/ 750 km.
	Luci		giornalieri		Controllare il funzionamento; applicare grasso dielettrico in caso di sostituzione
▶	Filtro dell'aria	50h	—	1500	Controllare. Pulire ogni 1000 km o 100 ore. La sostituzione iniziale dovrebbe essere fatta dopo 500/750 km
	CVT (cambio continuo)		settimanali		Togliere l'acqua se necessario, controllare spesso se si opera in condizioni di bagnato
▶	Pastiglie dei Freni	10h	mensili	100	Controllare periodicamente
	Batteria	20h	mensili	200	Controllare, pulire, provare
▶	Olio ingranaggi anteriori	25h	mensili	250	Controllare il livello; cambiare ogni anno
▶	Olio ingranaggi posteriori	25h	mensili	250	Controllare il livello; cambiare ogni anno
▶	Olio di Trasmissione	25h	mensili	250	Controllare il livello; cambiare ogni anno

Manutenzione e Lubrificazione

Manutenzione periodica

▶	Lubrificazioni	50h	3M	500	Lubrificare tutti i fissaggi.
	Testine di sterzo	50h	6M	500	Controllare, lubrificare, se necessario aggiustare.
■	Sterzo manubrio	50h	6M	500	Lubrificare
▶	Sospensioni anteriori	50h	6M	500	Lubrificare
▶	Sospensioni posteriori	50h	6M	500	Lubrificare
	Leva del cambio	28h	1M	500	Controllare, lubrificare, aggiustare e se necessario sostituire.
■	Acceleratore e Accensione	50h	6M	500	Controllare, lubrificare, aggiustare e se necessario sostituire.
	Cintura	50h	—	1500	Controllare, lubrificare, se necessario aggiustare, sostituire ogni 3000 km.
	Sistema di raffreddamento	50h	6M	500	Controllare liquido di raffreddamento stagionalmente; sistema di prova di pressione annualmente.

Manutenzione e Lubrificazione

Manutenzione periodica

▶	Olio del motore	100h	12M	3000	Eeguire un cambio olio a 500/750 km.
▶	Tubo del carburante	100h	—	1000	Controllare. Sostituire il tubo del carburante ad alta pressione ogni 4 anni.
■	Valvole	100h	12M	3000	Controllare, aggiustare, cambiare inizialmente: 750km/20h.
■	Alimentazione carburante	100h	12M	1000	Ispezionare tappo del serbatoio del carburante , pompa del carburante e relè di carburante.
■	Filtro dell'olio	100h	12M	3000	Cambio iniziale: 500/750km
▶	Radiatore	200h	24M	3000	Controllare e pulire.
▶	Tubi di raffreddamento	100h	—	1000	Controllare, cambio iniziale: 300km o 10h
▶	Supporti del motore	100h	12M	3000	Controllare, cambio iniziale: 300km o 10h
	Tubo di scarico e silenziatore	100h	12M	1000	Controllare.

Manutenzione e Lubrificazione

Manutenzione periodica

■	Bobina di accensione	100h	12M	1000	Controllare e sostituire se necessario.
■	Centralina	100h	12M	1000	Controllare e sostituire se necessario.
▶	Cablaggi e cavi	100h	12M	1000	Controllare usura, se danneggiati sostituirli, applicare grasso dielettrico ai connettori a contatto con acqua, fango etc.
■	CVT	100h	12M	3000	Controllare, pulire e sostituire se necessario.
■	Sospensioni e uscinetti	100h	12M	1600	Controllare e sostituire se necessario.
▶	Olio dei freni	200h	24M	2000	Sostituire ogni due anni.
	Candele	100h	12M	3000	Cambiare inizialmente a: 500/750km. Poi sostituire ogni 6000km
	Regime di minimo				Controllare ogni componente. $1500 \pm 100r/min$
■	Convergenza				Controllare periodicamente; regolare quando le parti vengono sostituite.
▶	Freno ausiliario				Controllare giornalmente, aggiustare se necessario.
■	Regolazione fari				Sistemare se necessario

Manutenzione e Lubrificazione

Lubrificazione consigliata

Controllare e lubrificare tutti i componenti indicati nella tabella della manutenzione periodica a partire da pagina 91, rispettando anche gli intervalli di tempo indicati. I prodotti non elencati nella tabella devono essere lubrificati con intervalli di tempo generali.

Lubrificazione

- ▶ Più spesso in condizioni di maggiore utilizzo, soprattutto se in condizioni di bagnato o di polvere.
- ★ Ingrassare 4 volte ogni anno
- Utilizzare lubrificanti ogni 500 km, prima di lunghi periodi di fermo, dopo il lavaggio a pressione o dopo immersioni in acqua.

Manutenzione e Lubrificazione

Items	Lube	Methods
Olio motore	SAE15W-40/SG	Utilizzare asta di livello per controllare il livello dell'olio
Olio freni	DOT3 or DOT4	Mantenere il livello tra massimo e minimo. Vedi pag. 47
Olio freni diff.ant.	SAE15W/40 SG or SAE80W/90 GL-4	Vedi pag. 102.
Olio freni diff.post.	SAE15W/40 SG or SAE80W/90 GL-4	Vedi pag. 101.
Assemblaggi, bulloni, etc..	Ingrassare	

Manutenzione e Lubrificazione

Lubrificazione consigliata

Olio motore

Controllare sempre e cambiare l'olio motore negli intervalli di tempo indicati nella tabella della manutenzione periodica a partire da pagina 93 e 94.

Cambiare sempre il filtro dell'olio ogni volta che viene cambiato l'olio.



Controllo olio motore

1. Rimuovere il coperchio di plastica ① come mostrato nell'immagine a destra.
2. Posizionare l'ATV su una superficie piana.
3. Avviare il motore e farlo girare al minimo per 20-30 secondi, poi spegnere il motore.
4. Attendere qualche minuto fino a quando l'olio non si deposita correttamente.
5. Prendere l'astina di livello dell'olio ① e pulirla ② con un panno pulito.
6. Inserire l'astina nel foro di riempimento olio e avviarla, poi estrarla per controllare il livello dell'olio.

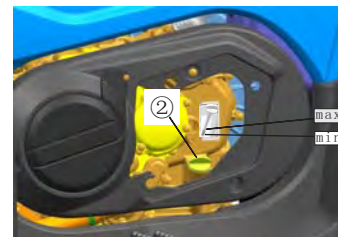

⚠ NOTE

Il livello dell'olio motore deve essere **tra il limite massimo e minimo**.

Manutenzione e Lubrificazione

Controllo olio motore

7. Se l'olio motore è all'altezza o al di sotto del limite minimo, aggiungere l'olio consigliato per raggiungere il livello corretto.
8. Inserire l'astina nel foro di riempimento olio e poi avvitare.
9. Rimettere il coperchio di plastica ①.

Cambiare olio motore

1. Avviare il motore, lasciarlo scaldare per 2-3 minuti e spegnere il motore.
2. Posizionare una coppa dell'olio sotto il motore per raccogliere l'olio usato.
3. Rimuovere il bullone dello scarico dell'olio ① per scaricare l'olio dal carter.
4. Togliere il coperchio 3 del bullone 2, rimuovere il filtro, lavarlo e riposizionarlo.

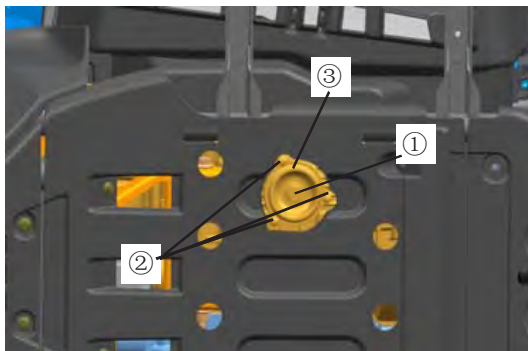

Cambio filtro dell'olio

1. Utilizzare la chiave per svitare 3 bulloni ① come mostrato nell'immagine, rimuovere il coperchio ② del filtro dell'olio, e rimuovere il filtro ③.

2. Sostituire con il nuovo filtro.

Attenzione : Verificare se l'O-ring ④ è corretto, quindi installarlo nella scanalatura del carter.

3. Sistemare il nuovo filtro dell'olio ③, e stringere i bulloni ① sul coperchio con la chiave ②.

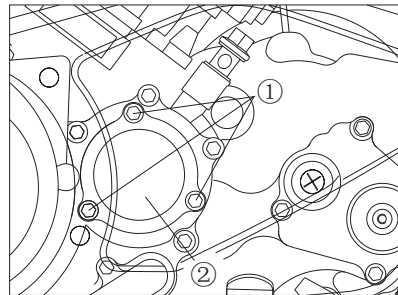

⚠ NOTE : Stringere le coppie di bulloni ①: 1 0 N·m

4. Montare e stringere il bullone dello scarico dell'olio.

NOTE : Stringere coppie di bulloni: 30 N·m

5. Aggiungere la quantità specificata di olio motore consigliato e inserire l'asta di livello olio motore e avviarla.

⚠ NOTE :

In caso di revisione del motore, l'olio deve essere aggiunto 3,0 L. Senza filtro dell'olio 2,8 L, e con filtro dell'olio devono essere aggiunti 2.9L.

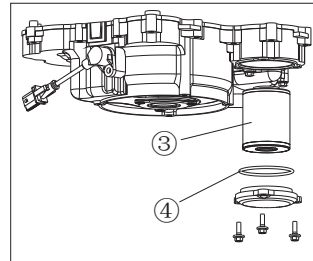

6. Avviare il motore e lasciarlo scaldare per diversi minuti. Mentre si riscalda, verificare la presenza di perdite d'olio. Se vengono trovate perdite dell'olio, spegnere il motore immediatamente e controllarne la causa.

7. Spegner il motore, controllare il livello dell'olio e correggerlo se necessario.

Manutenzione e Lubrificazione

Scatola olio freni posteriori

Deve essere controllata, per vedere se vi sono perdite di olio prima di ogni utilizzo. Se vi sono perdite, contattare il rivenditore autorizzato per la riparazione del veicolo.

Cambio olio freni posteriori

1. Mettere il veicolo in piano.
2. Posizionare un contenitore sotto la scatola del cambio posteriore per raccogliere l'olio usato.
3. Togliere il bullone di riempimento ① e il bullone di scarico ② come mostrato nell'immagine, e raccogliere l'olio usato.
4. inserire e avvitare il bullone di scarico ② dopo l'aggiunta di nuovo olio, mettere il bullone ①.
5. Controllare eventuali perdite di olio. In caso di perdite, cercarne le cause e rimuoverlo.

⚠ NOTE

Stringere coppia del bullone di scarico: 23N.m

⚠ NOTE

Cambio olio periodico: 0.25 L

Capacità scatola dell'olio dei freni posteriori: 0.30 L



Manutenzione e Lubrificazione

⚠ Attenzione : Assicurarsi che non vi siano corpi estranei nella scatola del differenziale posteriore.

Misurazione olio freni anteriori

1. Mettere il veicolo in piano.
2. Posizionare un contenitore sotto la scatola del cambio anteriore per raccogliere l'olio usato.
3. Togliere il bullone di riempimento olio ed il bullone di scarico ① nella parte inferiore della scatola del cambio anteriore, e raccogliere l'olio usato.

⚠ NOTE

Coppia dei bulloni di riempimento olio: 23 N • m

Cambio olio freni anteriori

1. Mettere il veicolo in piano.
2. Posizionare un contenitore sotto la scatola del cambio anteriore per raccogliere l'olio usato.
3. Togliere il bullone di riempimento olio ed il bullone di scarico ① nella parte inferiore della scatola del cambio anteriore, e raccogliere l'olio usato.
4. Avvitare il bullone di scarico e stringerlo alla coppia specificata.

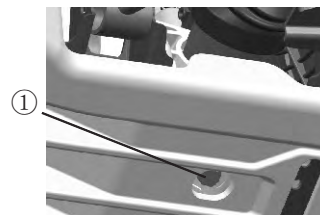
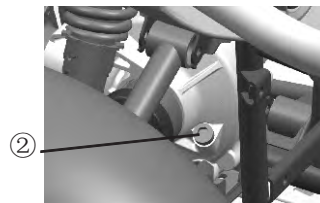

Manutenzione e Lubrificazione

⚠ NOTE

Stringere la coppia di bulloni: 10 N · m

5. Riempire la scatola ingranaggi anteriore con l'olio.

⚠ NOTE

Cambio olio periodico : 0.28 L

Capacità scatola dell'olio dei freni anteriori : 0.33 L

6. Installare il bullone riempimento ② come indicato a pagina 102 e stringerlo alla coppia specificata.

7. Controllare che non vi siano perdite di olio. Se vi sono perdite di olio, cercarne le cause.

⚠ NOTE

Assicurarsi che non vi siano corpi estranei nella scatola del cambio anteriore.

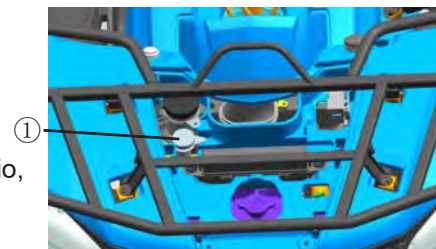

Manutenzione e Lubrificazione

Sistema di raffreddamento

1. Posizionare l'ATV su una superficie piana.
2. Controllare il livello del liquido nel serbatoio di raffreddamento quando il motore è freddo, il livello del liquido di raffreddamento varia a seconda della temperatura del motore.

NOTE

Il livello del liquido di raffreddamento deve essere tra il limite massimo e minimo.

3. Se la quantità del liquido di raffreddamento non è tra il limite massimo e minimo, rimuovere il tappo del serbatoio ①, aggiungere o togliere liquido, fino a raggiungere il livello esatto. Rimettere il tappo del serbatoio, e quindi installare il pannello.

NOTE

Capacità minima del serbatoio di raffreddamento: 0.23 L

CAUTION

Acqua salata o forti getti d'acqua sono dannosi per il motore. Utilizzare acqua dolce se non è possibile usare acqua distillata.

Attenzione

Se entra acqua nel serbatoio di raffreddamento, fare controllare dal proprio rivenditore al più presto possibile. Il funzionamento della ventola del radiatore è completamente automatica. Si accende o spegne in funzione della temperatura del liquido di raffreddamento nel radiatore.

Manutenzione e Lubrificazione

Cambiare il liquido di raffreddamento

1. Posizionare l'ATV su una superficie piana.
2. Posizionare un contenitore sotto il motore, (Copertura motore sinistro ① , più piccola copertura del motore sinistro ②), quindi rimuovere il bullone di scarico del liquido di raffreddamento ③.
3. Togliere il tappo del radiatore ⑤.
4. Togliere il tappo del serbatoio del liquido di raffreddamento ④.

⚠ PERICOLO

Dopo aver spento il motore, non rimuovere immediatamente il tappo del radiatore. Attendere qualche minuto per far raffreddare il liquido di raffreddamento e quindi rimuovere il tappo del radiatore. Altrimenti il liquido caldo andrà a causare lesioni o scottature alle persone che operano lì vicino.

5. Staccare il tubo sul lato del serbatoio del liquido di raffreddamento, e quindi scaricare il liquido di raffreddamento dal serbatoio.
6. Dopo aver scaricato il liquido di raffreddamento, risciacquare a fondo l'impianto di raffreddamento con acqua pulita.
7. Sostituire la rondella del bullone di scarico del liquido di raffreddamento se è danneggiata, e poi avvitare il bullone di scarico del liquido di raffreddamento alla coppia specificata .

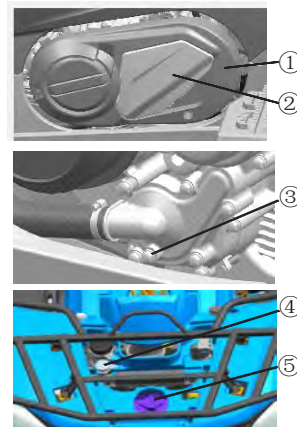

Manutenzione e Lubrificazione

⚠ NOTE

Coppia di bulloni del liquido di raffreddamento: 10 N • m

8. Installare il tubo serbatoio del liquido refrigerante .

9. Riempire con liquido di raffreddamento consigliato, il radiatore fino a riempirlo .

Durante il riempimento del liquido di raffreddamento, allo stesso tempo allentare la vite autofilettante come mostrato nell'immagine ③ per drenare eventuali bolle d'aria all'interno del tubo del liquido di raffreddamento, finché il liquido non esce, poi avvitarla la vite.

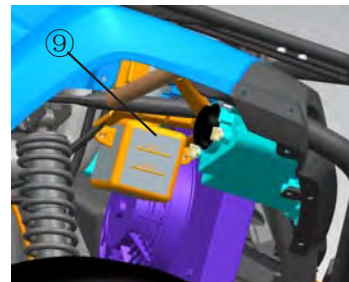

⚠ NOTE

Antigelo Raccomandato

Glicole etilenico di alta qualità contiene inibitori di corrosione per motori in alluminio. Antigelo e miscelazione con acqua: capacità del liquido refrigerante: 1: 1

Capacità del liquido di raffreddamento: 2.0 L.

Cambio del liquido di raffreddamento: 1,9 L.

Capacità del serbatoio del liquido di raffreddamento: 0.23 ~ 0.41 L

Manutenzione e Lubrificazione

ATTENZIONE

Acqua salata o forti getti d'acqua sono dannosi per il motore. Si prega di utilizzare il liquido di raffreddamento consigliato CFMOTO.

10. Mettere il tappo del radiatore.

11. Accendere il motore e farlo girare al minimo dei giri per diversi minuti. Poi spegnere il motore e controllare il livello del liquido di raffreddamento nel radiatore. Se è basso, aggiungere liquido fino a raggiungere la parte superiore del radiatore.

12. Riempire il serbatoio del liquido di raffreddamento fino al limite superiore.

13. Mettere il tappo del serbatoio del liquido di raffreddamento e verificare la presenza di perdite.

NOTE

Se vi sono perdite, fare controllare il sistema di raffreddamento dal proprio rivenditore.

14. Installare i pannelli e portapacchi anteriore.

Manutenzione e Lubrificazione

Parapolvere del differenziale:

Controllare se vi sono fori o crepe.

Se si riscontrano danni, la parte va fatta sostituire dal rivenditore.

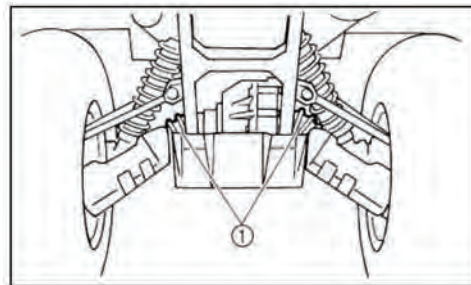
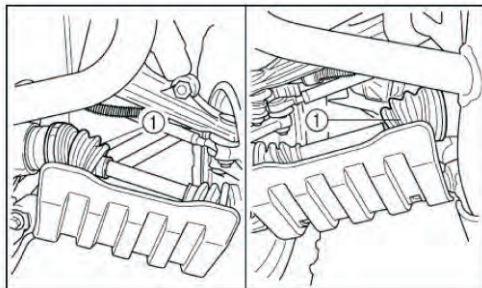

Controllo candela:

Come rimuovere la candela:

1. Rimuovere il pannello.
2. Rimuovere il coperchio della candela ①.
3. Utilizzare la chiave per candele nella cassetta degli attrezzi per rimuovere la candela come illustrato.

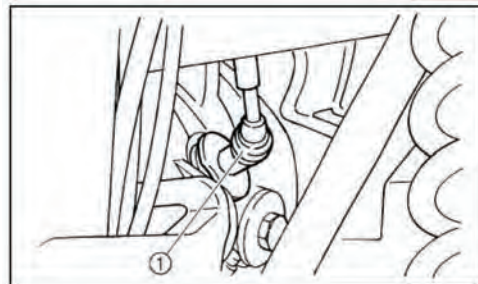

Manutenzione e Lubrificazione

Ispezione

La candela è una componente del motore ed è facile da controllare. Lo stato della candela può indicare la condizione del motore. Il colore ideale sull'isolante bianco intorno all'elettrodo centrale è un nocciola medio-chiaro per un ATV che è stato usato normalmente. Non tentare di diagnosticare problemi da soli, ma contattare il rivenditore. Si consiglia di rimuovere e ispezionare periodicamente la candela perché il calore ed i depositi provocano la rottura della candela verso il basso o erosione. Se l'erosione dell'elettrodo diventa eccessiva, o se i depositi sono eccessivi, è necessario sostituire la candela con una specifica.

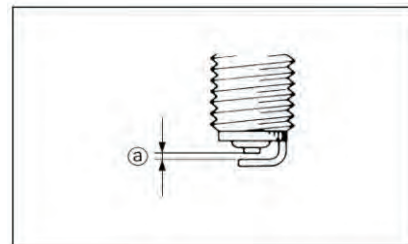
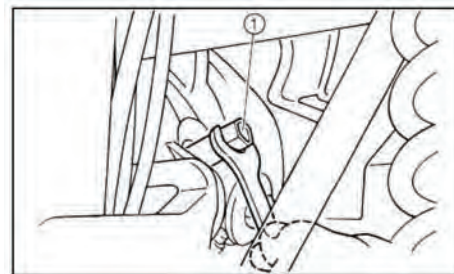

⚠ NOTE

Candela consigliata: DCPR8E (NGK)

Installazione

Misurare la distanza tra gli elettrodi con uno spessimetro e, se necessario, regolare la distanza secondo le specifiche misure.

⚠ NOTE

Distanza tra elettrodi: 0.8 ~ 0.9 mm

2. Pulire la superficie della guarnizione. Pulire ogni traccia di sporco dalla filettatura.
3. Mettere la candela e avvitare alla coppia specificata.

Manutenzione e Lubrificazione

⚠ NOTE

Coppia dei bulloni: 20N • m

Se una coppia non coincide quando si installa una candela, si suggerisce di seguire le corrette indicazioni da 1/4 a 1/2 giro stretto. Cambiare la candela appena possibile.

4. Mettere il tappo della candela.
5. Installare il pannello.

Pulizia filtro aria

Vi è un tubo per controllare ① nella parte inferiore della scatola del filtro dell'aria. Se polvere o acqua si deposita in questo tubo, svuotarlo e pulire il filtro dell'aria e la scatola del filtro dell'aria. Se c'è molta acqua, si prega di contattare il rivenditore per verificare se c'è acqua all'interno del carter .

4. Togliere il filtro dell'aria ④.
5. Rimuovere la spugna dal filtro.

Lavare il filtro delicatamente ma accuratamente con del solvente. Spremere il filtro dell'aria di modo che esca il solvente in eccesso e lasciare asciugare .

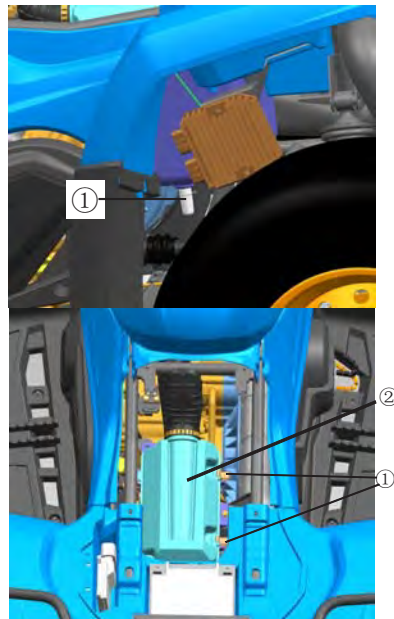

Manutenzione e Lubrificazione

6. Pulire con cautela il filtro dalla polvere.
7. Se necessario, sostituire il filtro usato con uno nuovo.

⚠ ATTENZIONE

Non usare liquidi per pulire la carta filtro.

8. Controllare il filtro dell'aria e sostituirlo se danneggiato.
9. Collegare il filtro dell'aria al tubo.
10. Mettere il coperchio della scatola del filtro dell'aria ed essere sicuri di averlo installato e sigillato correttamente.

⚠ NOTE

Il filtro dell'aria dovrebbe essere pulito ogni 50 ore di utilizzo, deve essere pulito e lubrificato più spesso se il veicolo viene utilizzato in aree estremamente polverose. Ogni volta che la manutenzione del filtro dell'aria viene eseguita, controllare la presa d'aria della scatola del filtro dell'aria per controllare che non vi siano ostruzioni. Controllare il filtro dell'aria alla giunzione di gomma che lo collega al corpo farfallato e controllare che siano ermeticamente chiusi. Chiudere tutti i raccordi in modo sicuro per evitare la possibilità che passi aria e che entri nel motore.

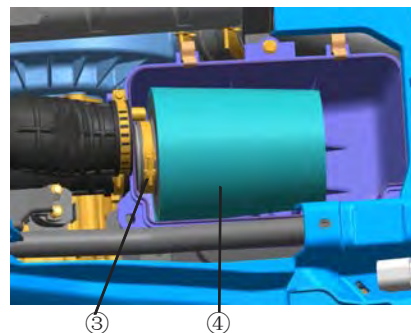

Manutenzione e Lubrificazione

⚠ PERICOLO

Non avviare il motore senza filtro dell'aria. Aria non filtrata potrebbe entrare nel motore e causare il logorio o danni al motore. Inoltre, la guida senza il filtro dell'aria riduce le prestazioni e il surriscaldamento del motore.

Pulizia del parascintille:

Pulire il parascintille mentre marmitta e scarico sono in temperatura normale.

1. Rimuovere i bulloni ①.
2. Rimuovere il parascintille ② dalla marmitta.
3. Pulire il tubo di scappamento con leggerezza, utilizzare una spazzola metallica per rimuovere eventuali depositi carboniosi ③ dalla parte del parascintille del tubo di scappamento.
4. Inserire il tubo di scappamento nella marmitta e allineare i fori dei bulloni.
5. Inserire e avvitare i bulloni ①.

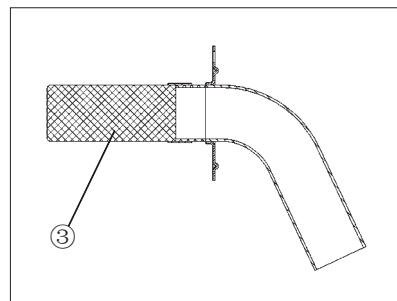
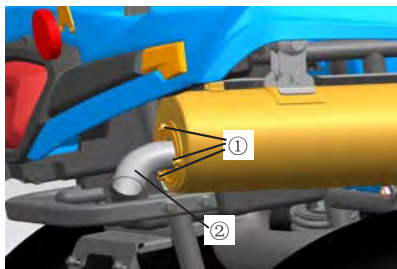

Manutenzione e Lubrificazione

⚠ PERICOLO

Per la pulizia del parascintille: lasciare sempre l'impianto di scarico freddo prima di toccare componenti dello scarico. Non avviare il motore durante la pulizia del sistema di scarico.

Pulizia aspirazione condotto aria CVT:

Se polvere o acqua si depositano nel condotto di raffreddamento della cinghia, controllare il tubo flessibile ①, rimuoverlo e pulirlo.

Copertura del bullone di scarico CVT:

Dopo la guida in acque profonde che potrebbero permettere alla cinghia di bagnarsi, rimuovere questo bullone ② per drenare l'acqua.

⚠ ATTENZIONE

Se scarica acqua dopo aver tolto il bullone, richiedere al concessionario ispezionare l'ATV in quanto l'acqua può influire su altre parti del motore, danneggiandole.



①

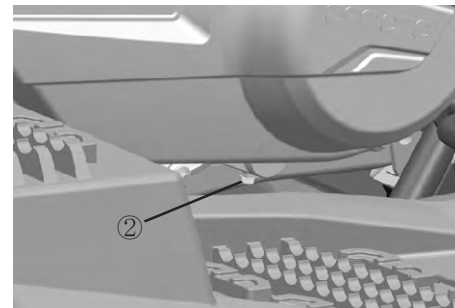

②

Manutenzione e Lubrificazione

Regolazione corpo farfallato

Il corpo farfallato è una parte essenziale del motore e richiede una regolazione molto sofisticata. La maggior parte della regolazione dovrebbe essere lasciata fare dal proprio rivenditore che ha la conoscenza professionale e l'esperienza sufficiente per farlo correttamente. Tuttavia, regolazioni minime possono essere effettuate dal proprietario come parti della routine di manutenzione. Il corpo farfallato è stato regolato in fabbrica dopo molte prove. Se le regolazioni vengono modificate da qualcuno senza conoscenze tecniche sufficienti, vi sarà uno scarso rendimento del motore da cui possono derivare danni. **Si consiglia di non effettuare nessun intervento personale al veicolo, finché il veicolo è in garanzia. L'intervento sulle regolazioni del veicolo da parte dei clienti finali, fa perdere il diritto alla garanzia.**

Regolazione ideale del motore

ATTENZIONE

Questo veicolo è equipaggiato con sistema EFI, e non c'è bisogno di regolarlo al minimo, o le prestazioni saranno influenzate. Rivolgersi al proprio rivenditore in caso di attività anormali.

ATTENZIONE

Minimo giri a motore caldo: $1,500 \pm 100$ r/min

Regolazione gioco valvole di uscita

Il gioco delle valvole cambia a seconda dell'utilizzo, con conseguente non corretta fornitura di carburante o diversa rumorosità del motore. Per evitare questo, il gioco delle valvole deve essere controllato regolarmente. **Questa regolazione deve essere fatta da un tecnico professionista.**

Manutenzione e Lubrificazione

⚠ NOTE

Mantenere il motore al minimo prima di regolare il gioco della leva dell'acceleratore (vedi pag. 114).

1. Allentare il dado ①.
2. Girare il dado di regolazione di corsa della leva ②
ⓐ 3 ~ 5 mm.
3. Fissare il dado ①.

Controllo pastiglie dei freni anteriori

Controllare le pastiglie dei freni e i dischi del freno per controllare danni e l'usura. Se lo spessore "a" è inferiore a 1,5 mm o "b" è inferiore a 3,0 mm, contattare il rivenditore per sostituirli.

⚠ NOTE

Le ruote anteriori devono essere rimosse per verificare le condizioni delle pastiglie dei freni ① .

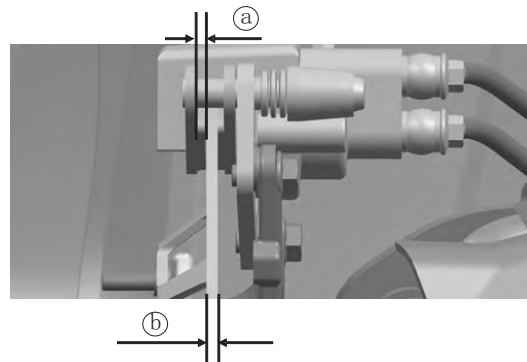

Manutenzione e Lubrificazione

Controllo pastiglie dei freni posteriori

Controllare le pastiglie dei freni e i dischi del freno per controllare i danni e l'usura. Se lo spessore "a" è inferiore a 1,5 mm o "b" è inferiore a 6,5 mm, contattare il rivenditore per sostituirli.

Controllo livello liquido dei freni

Il liquido dei freni insufficiente può far entrare aria nell'impianto dei freni, diminuendo la loro efficacia. Prima dell'utilizzo, controllare che il liquido dei freni sia superiore al livello minimo e rabboccare se necessario. Il liquido dei freni anteriori si trova sulla destra del manubrio. Il serbatoio del liquido dei freni posteriori si trova vicino al pedale del freno posteriore.

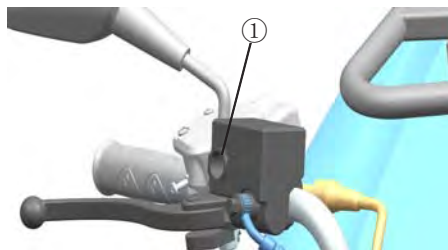
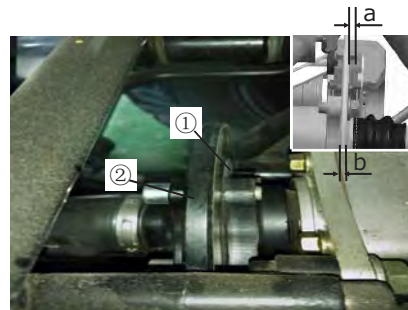

Manutenzione e Lubrificazione

Controllare il livello del liquido dei freni:

Seguire le seguenti procedure:

1. Quando si controlla il livello del liquido dei freni, assicurarsi che la parte superiore del serbatoio sia livellata, ruotando il manubrio.
2. Usare solo il liquido freni consigliato. In caso contrario, le guarnizioni della gomma si deteriorano, causando delle perdite e basse prestazioni dei freni.

NOTE

Liquido freni consigliato: DOT3 o DOT4 .

3. Riempire sempre con lo stesso tipo liquido dei freni. Eventuali miscele possono causare una reazione chimica pericolosa e la diminuzione delle prestazioni dei freni.
4. Fare attenzione che non entri acqua nel serbatoio della pompa freni durante il rabbocco. L'acqua fa abbassare il punto di ebollizione del liquido e può provocare 'vapor lock '.
5. Il liquido freni può corrodere le superfici verniciate o di plastica. Pulire sempre subito dopo aver versato il liquido.
6. Se il livello del liquido dei freni si abbassa, farlo controllare dal proprio rivenditore, per identificarne la causa.

Manutenzione e Lubrificazione

Cambio liquido dei freni

La completa sostituzione del fluido deve essere eseguita solo da personale qualificato. Il rivenditore deve sostituire i seguenti componenti durante la manutenzione periodica o quando danneggiati:

- Sostituire il paraolio ogni due anni.
- Sostituire i tubi dei freni ogni quattro anni.

Gioco leva anteriore

La leva del freno anteriore deve avere un gioco di zero mm all'estremità della leva. In caso contrario, fare controllare l'impianto frenante al rivenditore.

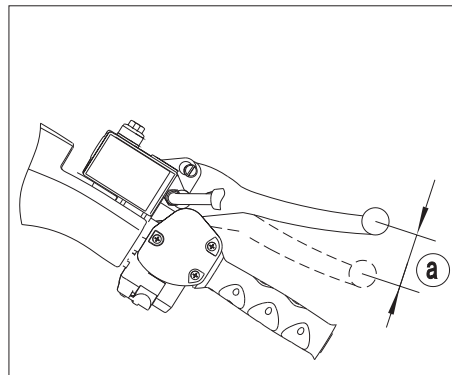

⚠ PERICOLO :

(dopo la manutenzione):

- Assicurarsi che i freni funzionino correttamente e che il gioco sia corretto.
- Assicurarsi che i freni non trascinino. Assicurarsi che i freni non siano spugnosi.
- Tutta l'aria deve essere spurgata dal sistema frenante. La sostituzione dei componenti dei freni richiede conoscenze professionali. Queste procedure devono essere eseguite dal rivenditore.

Manutenzione e Lubrificazione

Regolazione pedale freno posteriore

⚠ NOTE

Regolare il freno posteriore prima di ispezionare le pastiglie dei freni posteriori. La parte superiore del pedale del freno deve essere posizionata a 70 ~ 80 mm sopra la parte superiore del poggiapiedi. Se non è in quella posizione, chiedere al rivenditore di regolarlo.

⚠ PERICOLO

Dopo manutenzione:

- Accertarsi che i freni funzionino correttamente e che il gioco sia corretto.
- Accertarsi che i freni non trascinino.
- Tutta l'aria deve essere spurgata dal sistema frenante. La sostituzione dei componenti dei freni richiede conoscenze professionali. Queste procedure devono essere eseguite dal rivenditore.



Interruttore della luce freno posteriore

L'interruttore della luce freno posteriore, viene attivata dal pedale del freno e dalla leva del freno sul manubrio. E' regolato correttamente quando la luce stop si accende appena prima della frenata.

Manutenzione e Lubrificazione

Controllare il montaggio dell'interruttore e che il cavo sia correttamente fissato in caso di anomalie sulle luci freni

Ispezione del cavo e lubrificazione

⚠ PERICOLO

Controllare spesso i cavi. Sostituire i cavi danneggiati. Lubrificare i cavi interni e le estremità dei cavi. Se i cavi non funzionano perfettamente, chiedere al rivenditore di sostituirli.

⚠ NOTE

Lubrificante consigliato: SAE 10W30

Lubrificazione ingrassatori assale posteriore

Lubrificare gli ingrassatori superiore ed inferiore dell'assale posteriore. Rimuovere la ruota posteriore 1, spruzzare olio lubrificante.

NOTE

⚠ Lubrificazione consigliata: Grasso a base di litio

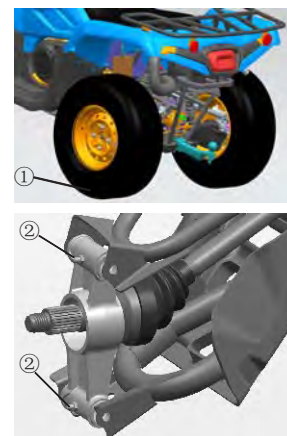

Manutenzione e Lubrificazione

⚠ NOTE

Lubrificante consigliato: Grasso a base di litio

Rimozione ruota

1. Allentare i dadi delle ruote.
2. Alzare l'ATV e posizionare un supporto adatto sotto il telaio.
3. Rimuovere i dadi della ruota.
4. Rimuovere la ruota.

Montaggio ruota

1. Installare la ruota ed i dadi .
2. Abbassare l'ATV in modo che la ruota tocchi a terra.
3. Serrare i dadi delle ruote alla coppia specificata.

⚠ NOTE

Rotella coppia Dado : Anteriore : 55 N m ; Posteriore : 55 N m

⚠ NOTE

- I dadi conici sono utilizzati sia per le ruote anteriori che posteriori. Installare il dado con la parte conica verso la ruota.
- La freccia sul pneumatico deve essere rivolta verso il senso di rotazione della ruota.



Manutenzione e Lubrificazione

Batteria

Questo veicolo è dotato di 'service needless battery' (batteria senza manutenzione). Pertanto non è necessario controllare il liquido o aggiungere acqua distillata nella batteria. Se la batteria sembra scarica, rivolgersi al rivenditore.

⚠ NOTE

Batteria: 12V 30Ah

⚠ ATTENZIONE

Non cercare di rimuovere i tappi di chiusura delle celle della batteria. Si può danneggiare la batteria .

⚠ PERICOLO

Evitare il contatto con la pelle, gli occhi o i vestiti. Proteggere sempre gli occhi quando si lavora vicino alle batterie. Tenere fuori dalla portata dei bambini.



Maintenance & Lubrication

In caso di lesioni:

ESTERNO : Sciacquare con acqua.

INTERNO : Bere grandi quantità di acqua o latte. Consultare immediatamente un medico.

OCCHI: Sciacquare con acqua per 15 minuti e consultare un medico. Tenere le batterie lontane da scintille, fiamme, sigarette o altre fonti di accensione Ventilare durante la ricarica o per l'utilizzo in uno spazio chiuso.

Manutenzione della batteria

1. Quando il veicolo non viene utilizzato per un mese o più, rimuovere la batteria e conservarla in un luogo fresco e buio. Ricaricare completamente la batteria prima della reinstallazione.
2. E' necessario un caricabatteria speciale (tensione costante / ampere o tensione costante) per la ricarica della batteria. Utilizzare un caricabatterie non adeguato può ridurre la durata della batteria.
3. Assicurarsi sempre che i collegamenti siano corretti quando si mette la batteria nel veicolo.

Manutenzione e Lubrificazione

Sostituzione del fusibile

1. Il fusibile principale e la scatola dei fusibili si trovano sotto il coperchio superiore frontale.
2. Se un fusibile è bruciato, spegnere l'interruttore principale e installare un nuovo fusibile di amperaggio specificato. Quindi accendere gli interruttori. Se il fusibile salta subito di nuovo, consultare il rivenditore.

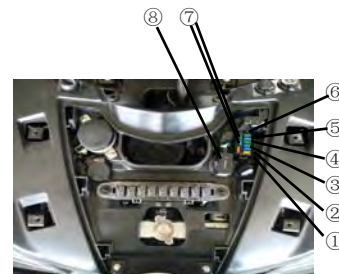

Pericolo:

Usare sempre un fusibile della portata specificata. Non utilizzare niente al posto del fusibile adatto.

- 1 FARO ANTERIORE 15A
- 2 VENTOLA 15A
- 3 RELE' AVVIAMENTO 15A
- 4 POMPA BENZINA 10A
- 5 SONDA LAMBDA (5A)
- 7 FUSIBILI RICAMBIO(15A/10A/5A)
- 8 ABBAGLIANTI

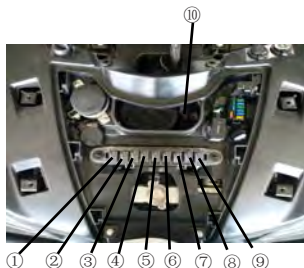

- ①. Relay Ausiliario
- ②. Relay Pompa Benz
- ③. Realy Freni
- ④. Relay 4x4LOCK
- ⑤. Relay 4x2
- ⑥. Relay Ventola
- ⑦. Relay raggio inferiore
- ⑧. Relay raggio superiore
- ⑨. Nullo
- ⑩. Relay Verricello

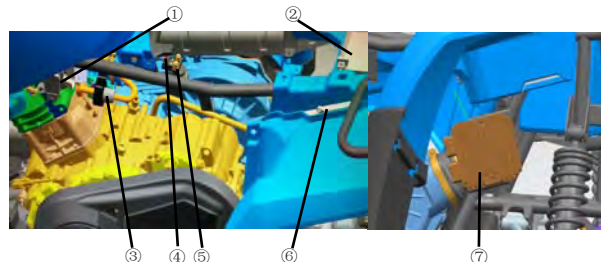

- .1 Bobina accensione alta tensione
- .2 Batteria
- .3 Valvola di blocco
- ④. Fuibile (20A)
- ⑤. Relè accensione
- ⑥. ECU
- .7 Regolatore

Manutenzione e Lubrificazione

⚠ ATTENZIONE

Per evitare corto circuiti accidentali, spegnere l'interruttore principale durante il controllo o le sostituzioni.

Regolazione proiettore / sostituzione lampada:

Rimuovere le due viti ② e il morsetto di plastica ③, rimuovere il pannello del faro ①: è possibile regolare, rimuovere, installare e sostituire.

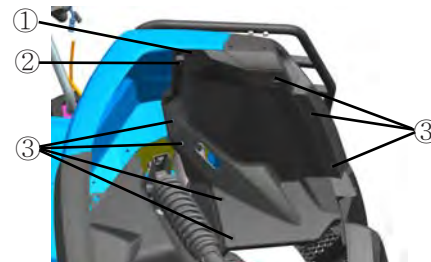

Regolazione del fascio luminoso

Rimuovere le tre viti ⑤.

Girare le due viti di regolazione ④, regolare la direzione dei fari alta o bassa ⑦ ed il fascio basso o alto in verticale e in orizzontale.

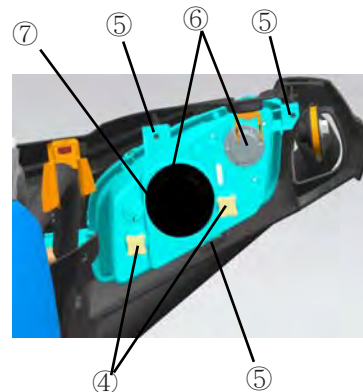

Sostituzione lampada ⑥

1. Rimuovere i connettori nella lampada, afferrare il portalamпада e girarlo di 60 gradi in senso antiorario.

2. Invertire la procedura per installare la nuova lampada.

Dimensioni della lampada : HS1 35W × 2

⚠ WARNING

Toccare la lampada solo dopo che è stata raffreddata.

Luce frontale e luce di posizione anteriore, tutta la struttura della luce è a LED, e se vi è un danno non può essere riparata ma deve essere interamente sostituita.

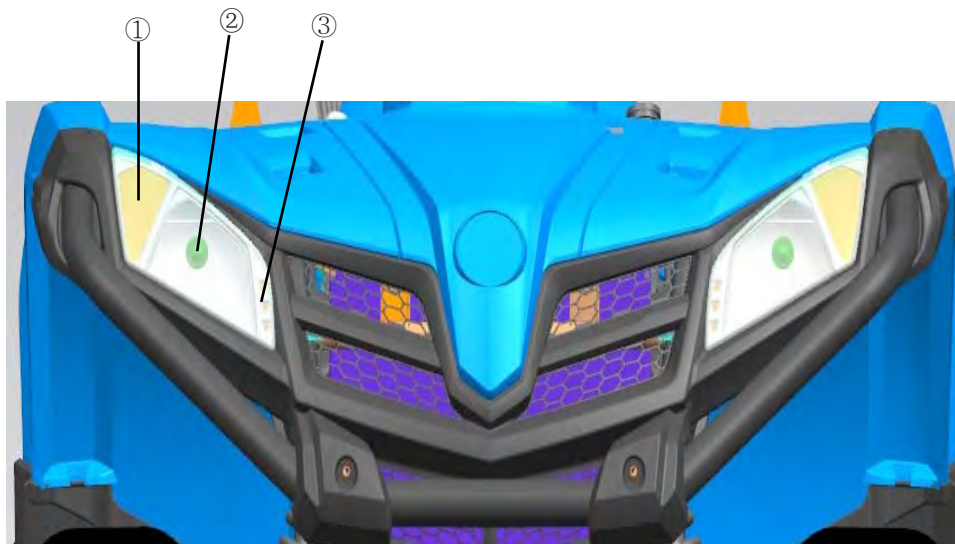

Manutenzione e Lubrificazione

Regolazione fari

⚠ ATTENZIONE

È consigliabile che questa regolazione venga fatta dal rivenditore. Girare le viti di regolazione ① che possono alzare o abbassare il raggio.

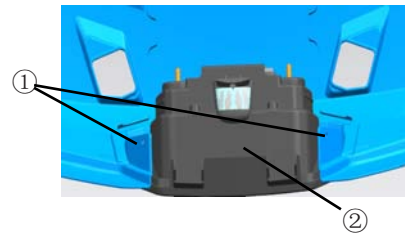

Sostituzione fanale posteriore

Il fanale posteriore è la struttura di tutta la lampadina, e non può essere aggiustato se vi è qualche danno, può solo essere sostituito.

1. rimuovere le due viti ① per rimuovere il fanale posteriore e la copertura della luce ②.
2. rimuovere le due viti per rimuovere il fanale posteriore difettoso o danneggiato.
3. Sostituire il nuovo fanale posteriore invertire il passo 1. e 2.

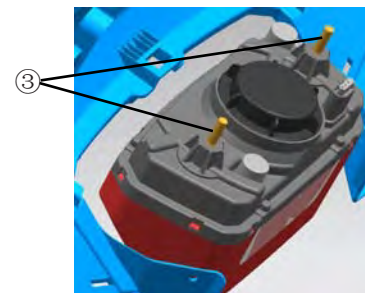

Luce targa

Se la luce della targa è danneggiata, estrarre il portalamпада dalla parte posteriore per sostituirlo.

Lampada consigliata : 12V 5W W5W

Manutenzione e Lubrificazione

Regolazione della sospensione posteriore e anteriore

Il precarico della molla può essere regolato in base alle condizioni di peso e di guida del pilota.

Ammortizzatori standard

⚠ NOTE

Durante la regolazione degli ammortizzatori posteriori, le ruote posteriori devono essere rimosse. Regolare la molla precarico come descritto. Per aumentare il precarico della molla, ruotare l' anello di regolazione in direzione a.

Per ridurre il precarico della molla, ruotare la ghiera di registro in direzione b.

⚠ NOTE

Per fare questa regolazione occorre una chiave speciale:

Posizione standard : B

A - minimo (morbido)

E - massimo (rigido)

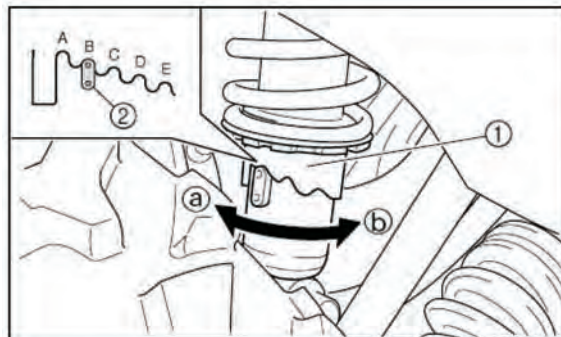

Manutenzione e Lubrificazione

PERICOLO

Regolare sempre gli ammortizzatori sul lato destro e sinistro con la stessa impostazione.

Immersione del veicolo

ATTENZIONE

Se il veicolo si immerge, e se l'ATV non è completamente ispezionato, possono insorgere gravi danni al motore. Portare il veicolo al rivenditore prima di avviare il motore. Ad esempio, se il motore non viene controllato dopo l'immersione, la partenza potrà danneggiare il motore.

Pulizia e Rimessaggio

Pulizia dell'ATV

Mantenere il proprio ATV pulito non solo per migliorare il suo aspetto, ma anche per estendere la vita dei vari componenti. Mantenendo alcune precauzioni, il vostro ATV può essere pulito in modo molto simile a un'automobile.

Lavaggio dell'ATV:

Il modo migliore e più sicuro per pulire l'ATV, è con una canna dell'acqua da giardino e un secchio di acqua e sapone neutro. Utilizzare un guanto professionale da lavaggio: la pulizia della parte superiore del veicolo per prima, e le parti inferiori successivamente. Risciacquare abbondantemente con acqua e asciugare con un panno di camoscio per evitare macchie d'acqua. Non usare idropultrici.

NOTE

Se le etichette di avvertimento e di sicurezza vengono danneggiate, contattare il rivenditore per la sostituzione. Si sconsiglia l'uso di un sistema di lavaggio ad alta pressione come quello per lavaggio auto. Se viene utilizzato un sistema ad alta pressione, prestare la massima attenzione per evitare danni ai cuscinetti delle ruote, alle guarnizioni di trasmissione, ai pannelli della carrozzeria, ai freni, alle etichette di avvertimento, al sistema di aspirazione del filtro dell'aria e al sistema elettrico, etc. Prestare particolare attenzione in quanto non deve entrare acqua nel filtro dell'aria.

NOTE

Ingrassare tutti i raccordi subito dopo il lavaggio, e consentire al veicolo di funzionare per un po' per far evaporare l'acqua che eventualmente entra nel circuito del motore o di scarico.

Pulizia e Rimessaggio

Lucidare l'ATV

Il tuo ATV può essere lucidato con qualsiasi cera in pasta per automobili non abrasiva. Evitare l'uso di detergenti aggressivi in quanto possono graffiare le finiture del veicolo.

ATTENZIONE

Alcuni prodotti, tra cui insetticidi e prodotti chimici, possono danneggiare le superfici in plastica. Prestare attenzione quando si utilizzano questi prodotti vicino a superfici in plastica.

ATTENZIONE

Pulire l'esterno

Fare le riparazioni necessarie e quindi pulire l'ATV accuratamente con sapone e acqua calda per rimuovere tutto lo sporco. Non utilizzare detergenti aggressivi o idropulitrici. Alcuni detergenti deteriorano le parti in gomma. Utilizzare solo detergenti di tipo sapone. Idropulitrici potrebbero spingere l'acqua a passare attraverso sigilli, con gravi danni al veicolo.

Pulizia e Rimessaggio

Olio e filtro

Scaldare il motore, poi spegnere il motore e cambiare olio e filtro.

⚠ ATTENZIONE

Se il display indica solo una griglia di carburante rimasto, rimuovere il connettore della pompa del carburante per far fuoriuscire il carburante dal serbatoio, altrimenti potrebbe danneggiare la pompa del carburante.

Filtro dell'aria e scatola

Controllare e pulire, e se necessario sostituire il filtro dell'aria. Pulire la scatola filtro e svuotare il tubo di sedimento.

Livello dei liquidi

Controllare i seguenti livelli e modificarli, se necessario: differenziale anteriore, differenziale posteriore, olio motore, liquido dei freni (cambiare ogni due anni o come richiesto, se il fluido appare scuro o contaminato), e liquido di raffreddamento .

Pulizia e Rimessaggio

Fumo dal motore

Togliere la candela e aggiungere 15 ~ 20 ml SAE 15W ~ olio motore 40 / SG. Per accedere al foro, utilizzare una parte di tubo pulito e una piccola bottiglia di plastica schiacciata, riempita con la quantità premisurata di olio.

⚠ ATTENZIONE

Procedere con cautela! Se l'olio esce dal foro, si andrà a depositare nella cavità della candela , e potrà sembrare una perdita di olio. Togliere il tappo e ruotare l'albero motore per fare funzionare il motore lentamente. L'olio si depositerà intorno e dentro il cilindro, nelle fasce elastiche e nel rivestimento del cilindro stesso, creando un film protettivo.

Se non si vuole seguire la prima procedura, utilizzare la seguente alternativa:

1. Sostenere l'estremità anteriore del veicolo in modo che il motore sia in piano o leggermente inclinato all'indietro.
2. Rimuovere la candela, ruotare il pistone di BDC e versare circa 15 ~ 20 ml di olio nel cilindro.
3. Togliere il tappo e ruotare l'albero motore per fare girare il motore lentamente.
4. Far girare il motore più volte per garantire la copertura delle fasce elastiche e delle pareti dei cilindri.
5. Trattare il sistema di alimentazione con il carbone pulito.
6. Se il sistema carburante Carbon Clean non viene utilizzato; serbatoio, tubo del carburante e corpo farfallato devono essere completamente svuotati dalla benzina, per eliminare qualsiasi carburante presente nel tubo.

Pulizia ed Immagazzinamento

Lubrificazione

Controllare tutti i cavi e lubrificare con lubrificante apposito per cavi. Seguire le linee guida di lubrificazione del manuale di uso e manutenzione per ingrassare completamente e lubrificare l'intero veicolo con grasso per ogni stagione.

Immagazzinamento della batteria

Togliere la batteria dal veicolo e accertarsi che sia completamente carica prima di depositarla.

Motore antigelo

Testare la forza del liquido di raffreddamento del motore e cambiare se necessario. Il liquido di raffreddamento deve essere sostituito ogni due anni.

Immagazzinamento veicolo

Impostare le gomme con la pressione dell'aria specificata e mantenere l'ATV con pneumatici a 30 ~ 40 mm da terra. Assicurarsi che la zona di stoccaggio sia ben ventilata e coprire la macchina con un telo di copertura dell'ATV.

Pulizia e Rimessaggio

⚠ NOTE

Non utilizzare materiali plastici o rivestiti. Essi non consentono una ventilazione sufficiente per impedire la condensazione, e possono favorire la corrosione e l'ossidazione.

Trasporto dell'ATV

L'ATV deve essere trasportato in posizione piana ed orizzontale. Seguire queste procedure durante il trasporto del veicolo:

1. Spegnerne il motore e togliere la chiave.
2. Posizionare il cambio in qualsiasi posizione tranne posizione di parcheggio, bloccare le ruote posteriori e quelle anteriori per prevenire il movimento del veicolo.
3. Non trasportare mai l'ATV il con cambio in posizione di parcheggio.
4. Fissare sia il telaio posteriore del veicolo che quello anteriore e evitare scivolamenti o spostamenti durante il trasporto.
5. Assicurarsi che il tappo del serbatoio, il tappo dell'olio siano installati correttamente.

Risoluzione Problemi

Cause	Soluzioni
Caricare l'ATV su un pick-up o su un rimorchio alto.	Usare marce corte durante il caricamento dell'ATV per evitare di bruciare la cinghia.
Salendo su un pendio ripido.	Quando si sale su un pendio, utilizzare marce ridotte. Dopo l'applicazione del freno di stazionamento eseguire il K-turn come descritto a pag 81.
Guidando a basso numero di giri o velocità bassa (a circa 5 ~ 10 km/h).	Guidare ad una velocità superiore oppure utilizzare marce corte più frequentemente. L'uso di marce corte è altamente raccomandato in zone con temperature più fredde.
Insufficiente riscaldamento dell'ATV in zone con basse temperature.	Riscaldare il motore prima di guidare, la cinghia diventerà più flessibile ed eviterà di bruciare.
Scarso funzionamento del CVT.	Utilizzare l'acceleratore in modo rapido ed efficace.
Traino o spinta a bassa velocità di RPM.	Utilizzare solo marce corte.
Utilizzo da lavoro con grossi sforzi	Utilizzare solo marce corte.

Risoluzione Problemi

Cause	Soluzioni
Rimanere bloccati nel fango o nella neve.	Portare il cambio in marce ridotte, e con attenzione accelerare in modo veloce e aggressivo per attivare CVT. ATTENZIONE: accelerate eccessive possono causare la perdita di controllo e il ribaltamento del veicolo.
Scavalcare ostacoli di grandi dimensioni da fermi.	Portare il cambio in marce ridotte, e con attenzione accelerare in modo veloce e aggressivo per attivare CVT. ATTENZIONE: accelerate eccessive possono causare la perdita di controllo e il ribaltamento del veicolo.
Slittamento cinghia causato da acqua o neve	Rimuovere il coperchio CVT , scaricare l'acqua dal CVT .
Malfunzionamento CVT.	Rivolgersi al proprio rivenditore per l'ispezione del CVT .

Risoluzione Problemi

Malfunzionamento del motore

Cause	Soluzioni
Basse prestazioni del motore	Verificare la presenza di corpi estranei nel serbatoio, nei tubi del carburante o la valvola a farfalla. Rivolgersi al proprio rivenditore per l'assistenza.
Circuito interruttore che salta	Ripristinare interruttore.
Bassa tensione della batteria	Ricaricare la batteria a 12,5 VDC.
Collegamenti batteria allentati.	Controllare tutti i collegamenti e stringerli.
Connessioni solenoidi allentate	Controllare tutti i collegamenti e stringerli.

Rumori insoliti provenienti dal motore

Cause	Soluzioni
Scarsa qualità del carburante, basso indice di ottano nel combustibile	Sostituire con combustibile consigliato
Accensione non corretta	Contattare il rivenditore.
Problema alla/e candele	Sostituire la/e candele

Risoluzione problemi

Arresto o perdita di potenza del motore

Cause	Soluzione
Motore surriscaldato	Pulire il radiatore. Pulire esterno del motore. Rivolgersi al rivenditore.

Risoluzione problemi

Motore gira ma non parte

Cause	Soluzioni
Senza benzina	Fare rifornimento.
Valvola del carburante o filtro intasati	Controllare, pulire e se necessario sostituire.
Acqua nel carburante	Scaricare tutto il carburante e poi fare rifornimento.
Valvola del carburante danneggiata	Sostituire.
Combustibile vecchio o non adeguato.	Sostituire.
Candele sporche o danneggiate	Controllare candele e sostituire se necessario.
Nessuna spia si accende	Controllare spie e che l'interruttore di accensione sia acceso.
Carter a contatto con acqua o combustibile	Contattare subito il rivenditore.
Maggiore passaggio di aria dalla valvola dell'aria	Controllare, pulire e se necessario sostituire.
Iniettore del carburante intasato	Pulire e se necessario sostituire l'iniettore del carburante.
Basso voltaggio batteria	Ricaricare batteria a 12,5 VDC.
Guasto meccanico	Contattare il rivenditore.

Risoluzione problemi

Ritorno di fiamma

Cause	Soluzioni
Scintilla debole da candele	Controllare, pulire e se necessario sostituire candele.
Problemi alla/e candele	Pulire ed eventualmente sostituire la/e candele
Combustibile vecchio o non raccomandato	Sostituire con nuovo combustibile.
Cavi candele installati in modo non corretto	Contattare il rivenditore.
Fasatura di accensione non corretta	Contattare il rivenditore.
Guasto meccanico	Contattare il rivenditore.

Motore irregolare, che si blocca o che perde colpi.

Cause	Soluzioni
Candele sporche o danneggiate.	Controllare, pulire e se necessario sostituire candele.
Cavi candele consumati o danneggiati.	Contattare il rivenditore.
Distanza tra gli elettrodi o grado termico non corretti	Impostare distanze specifiche o sostituire.
Connessioni dell'accensione allentate	Controllare connessioni e stringerli.
Acqua presente nel carburante	Sostituire carburante.
Basso voltaggio batteria	Ricaricare batteria a 12,5 VDC.

Risoluzione Problemi

Motore irregolare, che si blocca o che perde colpi.

Cause	Soluzioni
Sfiato del carburante danneggiato o piegato	Controllare e sostituire.
Carburante non corretto	Sostituire con carburante consigliato.
Filtro dell'aria intasato	Controllare, pulire e se necessario sostituire.
Malfunzionamento limitatore retromarcia	Contattare il rivenditore.
Malfunzionamento valvola a farfalla	Contattare il rivenditore.
Altri guasti meccanici	Contattare il rivenditore.
Poco carburante o contaminato	Aggiungere o cambiare carburante e pulire il sistema di alimentazione.
Carburante a basso numero di ottano	Sostituire con carburante consigliato.
Filtro del carburante intasato	Sostituire filtro.
Getto carburante errato	Contattare il rivenditore.
Valvola dell'aria danneggiata	Controllare, pulire e se necessario sostituire candele.
Carburante a alto numero di ottano	Sostituire con carburante consigliato.

Risoluzione problemi

Motore che si ferma o perde potenza

Cause	Soluzioni
Senza benzina	Fare rifornimento.
Sfiato del carburante danneggiato o piegato	Controllare e sostituire.
Acqua presente nel carburante	Sostituire carburante.
Valvola dell'aria danneggiata	Controllare, pulire e se necessario sostituire candele.
Candele sporche o danneggiate.	Controllare, pulire e se necessario sostituire candele.
Candele consumate o danneggiate.	Contattare il rivenditore.
Candele malfunzionanti	Impostare distanze specifiche o sostituire.
Conessioni accensione allentate	Controllare connessioni e stringerle.
Basso voltaggio batteria	Ricaricare batteria a 12,5 VDC.
Filtro dell'aria intasato	Controllare, pulire e se necessario sostituire.
Malfunzionamento limitatore retromarcia	Contattare il rivenditore.
Malfunzionamento valvola a farfalla	Contattare il rivenditore.
Guasto meccanico	Contattare il rivenditore.

Risoluzione problemi

PCODE LIST

PCODE usa 4 numeri

: Per esempio: "0650"

"0" flashes 10 volte

"6" flashes 6 volte

"5" flashes 5 volte

"0" flashes 10 volte

Item No	Trouble code	Trouble Description
1	P0030	O2S HEATING CNTRL CIRCUIT OPEN
2	P0031	O2S HEATING CNTRL CIRCUIT SHORT TO GND
3	P0032	O2S HEATING CNTRL CIRCUIT SHORT TO BATT
4	P0107	Manifold Abs.Pressure or Bar.Pressure Low Input
5	P0108	Manifold Abs.Pressure or Bar.Pressure High Input
6	P0112	Intake Air Temp.Circ. Low Input
7	P0123	Intake Air Temp.Circ. High Input
8	P0117	Engine Coolant Temp.Circ. Low Input

Troubleshooting

Item No	Trouble code	Trouble Description
9	P0118	Engine Coolant Temp.Circ. High Input
10	P0122	Throttle/Pedal Pos.Sensor A Circ.Low Input
11	P0123	Throttle/Pedal Pos.Sensor A Circ. High Input
12	P0130	O2 Sensor Circ.,Bank1-Sensor1 Malfunction
13	P0131	O2 Sensor Circ.,Bank1-Sensor1 low Voltage
14	P0132	O2 Sensor Circ. ,Bank1-Sensor1 High Voltage
15	P0134	O2 Sensor Circ. ,Bank1-Sensor1 No Activity Detected
16	P0201	Cylinder 1- Injector Circuit
17	P0261	Cylinder 1- Injector Circuit Low
18	P0262	Cylinder 1- Injector Circuit High
19	P0321	Ign./Distributor Eng.Speed Inp.Circ. Range/Performance
20	P0322	Ign./Distributor Eng.Speed Inp.Circ.No Signal
21	P0501	Vehicle Speed Sensor Range/Performance
22	P0560	System Voltage Malfunction
23	P0562	System Voltage Low Voltage

Troubleshooting

Item No	Trouble code	Trouble Description
24	P0650	System Voltage High Voltage
25	P0563	Fuel Pump“A” Control Circuit/Open
26	P0628	Fuel Pump“A” Control Circuit Low
27	P0629	Fuel Pump“A” Control Circuit High
28	P0650	Malfunction Indicator Lamp Control Circ.
29	P1105	Idle Speed Actuator Circuit High
30	P1117	Idle Speed Actuator Circuit Low
31	P1118	Idle Speed Actuator Circuit Open

Risoluzione problemi

Tabella diagnosi errori elettronici

Codice	Contenuti diagnosi	Suggerimenti
21	Main torque sensor disconnection	1 Check sensor wiring harness 2 Replace ECU
22	Main torque sensor output error (voltage is too high or low)	1 Check sensor wiring harness 2 Replace ECU
23	Vice torque sensor disconnected	1 Check sensor wiring harness 2 Replace ECU
24	vice torque sensor output error (voltage is too high or low)	1 Check sensor wiring harness 2 Replace ECU
25	Main and vice torque difference is too large	1 Check sensor wiring harness 2 Replace ECU
26	Main torque sensor inner fault	Exchange ECU
32	Current sensor zero offset is too large	Re-insert wire of the motor
33	Motor disconnected	Exchange ECU
34	Current of ECU is over the limit	Exchange ECU
35	One side of motor has not assistance	Exchange ECU
36	Motor voltage abnormal	1 Check motor wire 2 Check motor plu

L'indicatore EPS sul cruscotto si accende quando il sistema EPS ① è installato sul veicolo. Normalmente, l'indicatore EPS si accende ② quando l'interruttore di accensione viene messo su ON, ma non sarà ancora attivato. Quando viene avviato il motore, la spia dell'EPS si spegne ③ ed entra in funzione.

Nel caso in cui ci fosse un problema, l'indicatore dell'EPS inizierà a lampeggiare. NON spegnere il veicolo. Verificare i tempi di lampeggiamento dell'indicatore dell'EPS. Annotare i modi in cui lampeggia la spia e fare riferimento alla tabella di diagnosi (da pag. 145).

Ogni codice è composto da 2 cifre, differenziate dai lampeggi lunghi o brevi dell'indicatore dell'EPS.

Lampeggi lunghi rappresentano le decine.

Lampeggi corti rappresentano le singole cifre.

Durata lampeggi lunghi: 2 sec.

Durata lampeggi corti: 1 sec.

Intervallo lampeggi: 1 sec.

Il ciclo di lampeggi si ripeterà dopo che l'indicatore dell'EPS rimane spento per 3 secondi.

⚠ NOTE

In caso di un guasto all'EPS, non smontare il sistema EPS. Controllare il cablaggio per qualsiasi allentamento tra le connessioni e contattare un rivenditore autorizzato per l'assistenza.

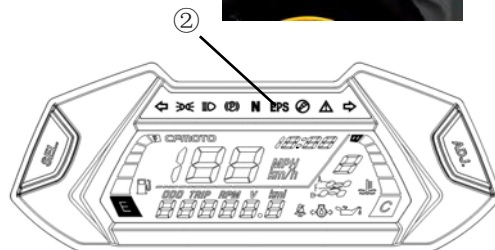

EPS: diagnosi dei guasti e soluzioni

N.	Guasto	Motivo	Soluzione
1	Sterzo non assistito	<ol style="list-style-type: none"> 1. Errato contatto dei connettori 2. Il fusibile saltato 3. Danni al relè 4. La centralina, il motore o i sensori sono danneggiati 	<ol style="list-style-type: none"> 1. Verificare se i cavi di collegamento sono inseriti correttamente 2. Sostituire il fusibile (30A) 3. Sostituire il relè 4. Contattare il rivenditore
2	Inserimento dell'EPS solo a destra o a sinistra	<ol style="list-style-type: none"> 1. La tensione di uscita dalla mediana è deviata 2. La centralina, il motore o i sensori sono danneggiati 	<ol style="list-style-type: none"> 1. Staccare i connettori del motore, allentare la vite di regolazione del sensore, regolare la posizione del sensore per mantenere la tensione a $1.65V \pm 0.05V$ 2. Contattare il rivenditore
3	Quando il sistema è acceso, vi sono oscillazioni del volante su entrambi i lati	<ol style="list-style-type: none"> 1. Il motore è montato al contrario 2. La centralina o i sensori sono danneggiati 	<ol style="list-style-type: none"> 1. Scambiare la posizione di (linea spessa) linea rossa e linea nera al terminale del motore 2. Contattare il rivenditore
4	Lo sterzo si irrigidisce	<ol style="list-style-type: none"> 1. La batteria ha perdita di potenza 2. Danni al motore 3. Pressione d'aria del pneumatico (anteriore) insufficiente. 	<ol style="list-style-type: none"> 1. Caricare la batteria 2. Contattare il rivenditore 3. Gonfiare pneumatici
5	Il sistema fa rumori insoliti	<ol style="list-style-type: none"> 1. Danni al motore 2. Fessure di montaggio dell'albero di sterzo troppo piccole o assemblaggio troppo largo 3. L'installazione dell'albero di sterzo inferiore o sterzo meccanico che si muove 	<ol style="list-style-type: none"> 1. Sostituire 2. sostituire 3. Controllare che la vite di installazione sia stretta

Specifiche tecniche

Item	Specifiche	
	CF400AU	CF400AU-L
Lunghezza totale	2100mm	2300mm
Larghezza complessiva	1100mm	1100mm
Altezza complessiva	1150mm	1350mm
Altezza da Terra	1260mm	1460mm
Distanza minima dal suolo	250mm	250mm
Raggio minimo di sterzata	4000mm	4000mm
Peso base: (con olio motore e serbatoio del carburante pieno)	345kg	360kg
Motore - Modello e tipo	191Q	
Tipo	raffreddamento ad acqua/4T, monocilindrico	
Corsa e Alesaggio	91mm×61.5mm	
Cilindrata	400mL	
Rapporto di compressione)	10.3 :1	
Tipo di accensione	Avviamento elettronico	
Tipo di lubrificazione	A pressione	

Specifiche tecniche

Item	Specifiche
Olio motore: Tipo Quantità: Se cambiato il filtro dell'olio Se non cambiato filtro dell'olio	SAE15W-40/SG 2.8 L 2.9 L
Olio asse posteriore: Tipo Volume Cambio olio periodico Capacità	SAE15W/40 SG or SAE80W/90 GL-4 0.25 L 0.30 L
Olio asse anteriore: Tipo Volume Cambio olio periodico Capacità	SAE15W/40 SG or SAE80W/90 GL-4 0.20L 0.20 L
Filtro dell'aria	Filtro asciutto e spugnoso

Specifiche tecniche

Item		Parametri	
Tipo di carburante		93 ottani o più, carburante senza piombo	
Capacità serbatoio		15 L	
Riserva		4.0 L	
Tipo di valvola a farfalla		0GR0-173000	
Candele:			
Tipo		DCPR8E (NGK)	
Misura		0.8 - 0.9 mm	
Cambio	Cambio	(CVT) + leva del cambio	
	Marce	Cambio manuale / L - H - N - R - P	
	Rapporto CVT	0.67 - 3.02	
	Rapporto cambio	Marce corte	$38/15=2.533$
		Marce lunghe	$27/20=1.350$
Retro		$29/14=2.071$	
Telaio		Tubo di acciaio	
Angolo di sterzo		3	
Piantone dello sterzo		27.97mm	

Specifiche Tecniche

Item	Parametri
Pneumatici: Tipo Misure: Anteriori Posteriori	Tubeless 24x8.0-12 or At25x8.0-12 24x10.0-12 or At25x10.0-12
Pressione pneumatici: Anteriori Posteriori	56kPa o 45kPa 42kPa o 45kPa
Sistema frenante: Freno Integrale Tipo Azionamento Freno anteriore Tipo Azionamento Freno posteriore Tipo Azionamento	Asse anteriore: Disco doppio Asse posteriori: Disco singolo Con pedale destro Disco doppio Con leva sulla mano destra Disco singolo Con leva sulla mano sinistra
Sospensioni: Anteriori Posteriori	Indipendenti Indipendenti

Specifiche Tecniche

Item	Parametri
Ammortizzatori: Anteriori Posteriori	A molla / Olio A molla / Olio
Escursione ruote: Anteriori Posteriori	180 mm 180 mm
Sistema elettrico: Ignition Flywheel storage battery	ECU A.C magneto 12V 30A
Sistema di illuminazione: Tipo di faro	HS1 35W×2
Luci di posizione	12V 35W×2
Frecce anteriori	12V W16W 16W×2
Faro anteriore	12V 3LED/1.5W×2
Frecce posteriori	12V E10W 10W×2
Luce stop posteriore	12V 21/5W×1
Luci del cruscotto	12V 5W W5W
Spie cruscotto	LED



ZHEJIANG CFMOTO POWER CO., LTD.

No.116,Wuzhou Road,Yuhang Economic Development Zone,
Hangzhou 311100,Zhejiang Province
Tel: 86-571-89265799 Fax: 86-571-89265788
E-mail: export@cfmoto.com.cn www.cfmoto.cn
Design on July, 2015